

Dell™ OptiPlex™ 360 Servisni priručnik

[Prije radova na vašem računalu](#)

[Pokrov računala](#)

[Prednja maska pogona](#)

[Kartice](#)

[Pogoni](#)

[I/O ploča](#)

[Sklop hladila procesora](#)

[Memorijski moduli](#)

[Baterija na matičnoj ploči](#)

[Zvučnici](#)

[Procesor](#)

[Napajanje](#)



[BIOS](#)

[Matična ploča](#)

[Rješavanje problema](#)

[Kontaktiranje tvrtke Dell](#)

Napomene, oprezi i upozorenja

-  **NAPOMENA:** NAPOMENA ukazuje na važne informacije koje vam pomažu da koristite svoje računalo na bolji način.
-  **OPREZ:** UPOZORENJE ukazuje na moguće oštećenje hardvera ili gubitak podataka u slučaju da se ne poštuju upute.
-  **UPOZORENJE:** UPOZORENJE ukazuje na moguće oštećenje imovine, tjelesne povrede ili smrt.

Ako ste kupili računalo Dell™ n Series, sve upute za operativni sustav Microsoft® Windows® u ovom dokumentu su nevažne.

Informacije navedene u ovom dokumentu podložne su promjeni bez prethodne obavijesti.
© 2009 Dell Inc. Sva prava pridržana.

Bilo kakvo umnožavanje ovog materijala bez pismenog dopuštenja tvrtke Dell Inc. strogo je zabranjeno.

Zaštitni znakovi korišteni u ovom tekstu: *Dell*, logotip *DELL* i *OptiPlex* su zaštitni znakovi tvrtke Dell Inc.; *Intel* je registrirani zaštitni znak tvrtke Intel Corporation u SAD-u i drugim zemljama; *Microsoft*, *Windows*, *Windows Vista* i logotip *gumb Start* sustava *Windows Vista* su registrirane trgovačke marke ili trgovačke marke u vlasništvu tvrtke Microsoft Corporation u Sjedinjenim Državama i/ili drugim zemljama; *Bluetooth* je registrirana trgovačka marka Bluetooth SIG Inc., a Dell Inc je koristi s licencom.

Ostali zaštitni znakovi i zaštićeni nazivi koji se koriste u ovom dokumentu označavaju ili društva koji su vlasnici tih znakova ili njihove proizvode. Tvrtka Dell Inc. odriče se bilo kakvih vlasničkih interesa za navedene zaštitne znakove i zaštićene nazive, osim vlastitih.

Modeli DCSM i DCNE

Ožujak 2009 Izmijenjeno izdanje. A01

[Povratak na Stranicu sa sadržajem](#)

Prije radova na vašem računalu

Dell™ OptiPlex™ 360 Servisni priručnik

- [Preporučeni alati](#)
- [Prije radova na vašem računalu](#)
- [Pogled u unutrašnjost računala](#)
- [Komponente matične ploče](#)
- [Nakon radova na vašem računalu](#)

Ovaj dokument pojašnjava postupke za uklanjanje i ugradnju komponenti u vaše računalo. Osim ako nije drugačije navedeno, za svaki se postupak podrazumijeva:

- 1 Da ste izvršili korake iz [Prije radova na vašem računalu](#).
- 1 Da ste pročitali sigurnosne upute koje ste dobili zajedno s vašim računalom.
- 1 Prilikom izmjene komponente već ste izvadili originalnu komponentu, ako je bila ugrađena.

 **NAPOMENA:** Boja i određene komponente vašeg sustava se mogu razlikovati od onih prikazanih u ovom dokumentu.







Preporučeni alati

Za izvršavanje postupaka iz ovog dokumenta možda će vam trebati sljedeći alati:

- 1 Mali ravni odvijač
- 1 Phillipsov odvijač
- 1 Malo plastično šilo
- 1 Ažuriranje BIOS Flash postupkom (pogledajte stranice za podršku tvrtke Dell na support.dell.com)

Prije radova na vašem računalu

Zbog zaštite vašeg računala od mogućih oštećenja i zbog vaše osobne zaštite, pridržavajte se sljedećih uputa o sigurnosti.

-  **UPOZORENJE:** Prije rada na unutrašnjosti računala pročitate sigurnosne upute koje ste dobili s računalom. Dodatne sigurnosne informacije potražite na početnoj stranici za sukladnost sa zakonskim odredbama na www.dell.com/regulatory_compliance.
-  **OPREZ:** Samo ovlašteni servisier smije vršiti popravke na vašem računalu. Vaše jamstvo ne pokriva oštećenja uzrokovana servisom kojeg tvrtka Dell nije ovlastila.
-  **OPREZ:** Kada iskopčavate kabel, povlačite ga za konektor ili za jezičak za povlačenje, a ne za sami kabel. Neki kabeli imaju priključke s jezičcima za blokiranje. Ako iskapčate taj tip kabla, prije iskapčanja pritisnite jezičke za blokiranje. Dok razdvajate konektore, držite ih poravnate i izbjegavajte krivljenje bilo koje od pinova konektora. Također, prije ukopčavanja kabla, pobrinite se da su oba konektora pravilno okrenuta i poravnata.
-  **OPREZ:** Kako biste izbjegli oštećivanje računala, izvršite sljedeće korake prije nego što započnete s radom na računalu.
 1. Pobrinite se da je radna površina ravna i čista kako biste spriječili da poklopac računala bude ogreban.
 2. Isključite vaše računalo (pogledajte [Isključivanje računala](#)).
-  **OPREZ:** Kod iskopčavanja mrežnog kabla, najprije iskopčajte kabel iz svog računala, a potom iskopčajte kabel iz mrežnog uređaja.
 3. Iz računala iskopčajte sve telefonske i mrežne kabele.
 4. Iskopčajte svoje računalo i sve priključene uređaje iz svih električnih izvora napajanja.
 5. Pritisnite i držite gumb za uključivanje dok je sustav isključen iz zidne utičnice kako biste uzemljili matičnu ploču.
-  **OPREZ:** Prije nego što dotaknete bilo koji dio u unutrašnjosti svog računala, uzemljite se dodirivanjem nebojane metalne površine, poput metalnog dijela na poleđini računala. Dok radite, povremeno dotaknite nebojenu metalnu površinu kako biste ispraznili statički elektricitet koji bi mogao oštetiti unutarnje komponente.

Isključivanje računala

⚠ OPREZ: Kako biste izbjegli gubitak podataka, prije isključivanja računala spremite i zatvorite sve otvorene datoteke i zatvorite sve otvorene programe.

1. Isključite operacijski sustav.
2. Provjerite je li računalo kao i svi priključeni uređaji isključeno. Ako se računalo i priključeni uređaji nisu automatski isključili nakon odjave operacijskog sustava, pritisnite i približno 4 sekunde držite gumb za uključivanje kako biste ih isključili.

Pogled u unutrašnjost računala

Mini Tower računalo

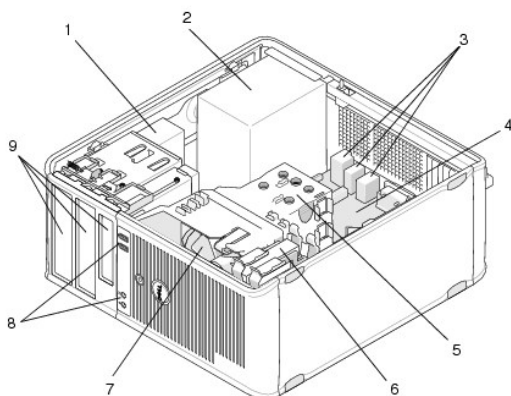

1	optički pogon	2	napajanje
3	stražnji USB i audio priključci	4	matična ploča
5	sklop hladila	6	tvrdi disk
7	ventilator	8	prednji USB i audio priključci
9	ležišta pogona		

Stolno računalo

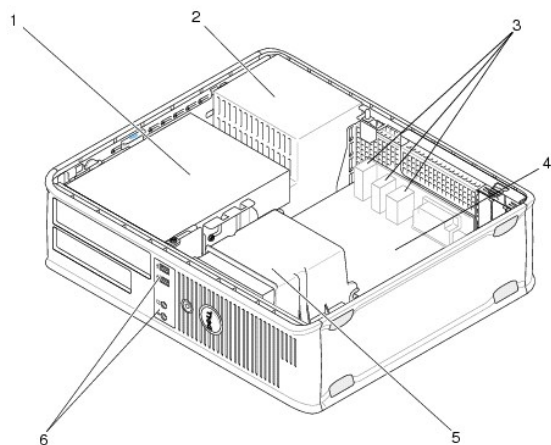

1	ležišta pogona (čitač medijskih kartica ili disketna jedinica, optički pogon i tvrdi disk)	2	napajanje
3	stražnji USB i audio priključci	4	matična ploča

5	sklop hladila	6	prednji USB i audio priključci
---	---------------	---	--------------------------------

Komponente matične ploče

Računalne komponente na matičnoj ploči Mini Tower računala

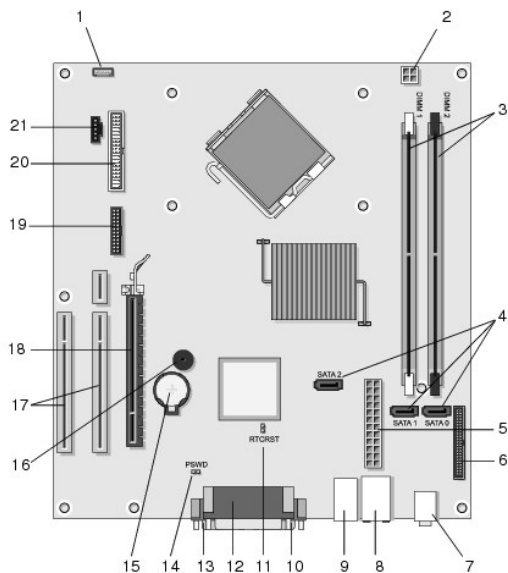

1	priključak za interni zvučnik (opcionarno)	2	priključak za napajanje	3	priključci memorijskih modula (DIMM 1, DIMM 2)
4	priključci serijskih ATA diskova (SATA 0, SATA 1, SATA 2)	5	glavni priključak napajanja	6	priključak disketne jedinice
7	audio priključci (2)	8	priključak mrežne kartice, USB ulazi (2)	9	USB ulazi (4)
10	VGA videopriključak	11	RTC prekidač za vraćanje (RTCRES)	12	paralelni priključak (za pisač)
13	serijski priključak	14	prekidač lozinke (PSWD)	15	utor baterije
16	zvučnici matične ploče (BEEP)	17	PCI x1 priključci (SLOT 2, SLOT 3)	18	PCI Express x16 priključak (PCIE_x16)
19	PS/2 serijski priključak	20	konektor disketne jedinice (DSKT)	21	priključak ventilatora procesora

Komponente matične ploče stolnog računala

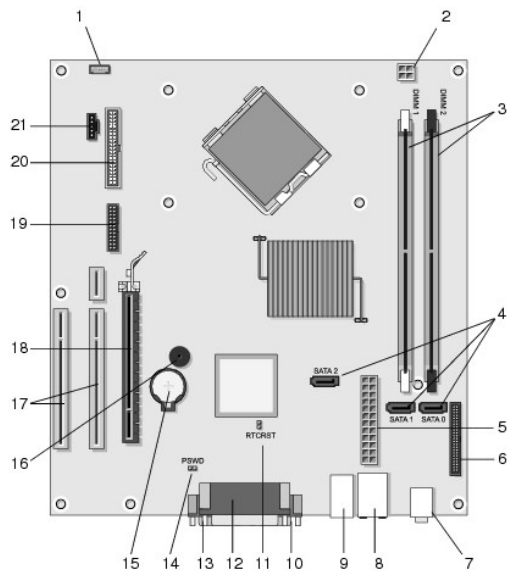

1	priključak za interni zvučnik (opcionarno)	2	priključak za napajanje	3	priključci memorijskih modula (DIMM 1, DIMM 2)
4	priključci serijskih ATA diskova (SATA 0, SATA 1, SATA 2)	5	glavni priključak napajanja	6	priključak disketne jedinice
7	audio priključci (2)	8	priključak mrežne kartice, USB ulazi (2)	9	USB ulazi (4)
10	VGA videopriključak	11	RTC prekidač za vraćanje (RTCRES)	12	paralelni priključak (za pisarč)
13	serijski priključak	14	prekidač lozinke (PSWD)	15	utor baterije
16	zvučnici matične ploče (BEEP)	17	PCI Express x1 priključci (SLOT 2, SLOT 3)	18	PCI Express x16 priključak (PCI_E_x16)
19	serijski priključak	20	konektor disketne jedinice (DSKT)	21	priključak ventilatora procesora

Nakon radova na vašem računalu

Nakon što ste završili postupke zamjene, prije uključivanja računala provjerite jeste li priključili vanjske uređaje, kartice, kabele itd.

1. Ponovno postavite pokrov računala (pogledajte [Ponovno postavljanje pokrova Mini Tower računala](#)).
2. Priključite sve telefonske ili mrežne kabele na svoje računalo.

⚠ OPREZ: Kako biste priključili mrežni kabel, prvo ga priključite u mrežni uređaj, a zatim u računalo.

3. Priključite svoje računalo i sve priključene uređaje na njihove izvore električnog napajanja.
4. Uključite računalo.

[Povratak na Stranicu sa sadržajem](#)

[Povratak na Stranicu sa sadržajem](#)

Prednja maska pogona

Dell™ OptiPlex™ 360 Servisni priručnik

- [Uklanjanje prednje maske pogona](#)
- [Ugradnja maske pogona](#)
- [Uklanjanje umetka maske pogona](#)
- [Postavljanje umetka maske pogona](#)

⚠ UPOZORENJE: Prije rada na unutrašnjosti računala pročitajte sigurnosne upute koje ste dobili s računalom. Dodatne sigurnosne informacije potražite na početnoj stranici za sukladnost sa zakonskim odredbama na www.dell.com/regulatory_compliance.

⚠ UPOZORENJE: Kako biste otklonili mogućnost strujnog udara, prije skidanja pokrova računala uvijek isključite računalno iz zidne utičnice.

🔧 NAPOMENA: Ovaj postupak primjenjiv je samo na mini tower računalima. Stolno računalo nema uklonjivu prednju masku.

Uklanjanje prednje maske pogona

1. Slijedite upute navedene u odjeljku [Prije radova na vašem računalu](#).
2. Skinite pokrov računala (pogledajte [Uklanjanje pokrova Mini Tower računala](#)).
3. Pronađite plavi zaponac unutar kućišta pored maske pogona uzduž desnog raba računala. Pogurnite zaponac prema dolje i zadržite ga na mjestu.
4. Nježno otpustite masku s desne strane, a zatim otpustite zaponac.

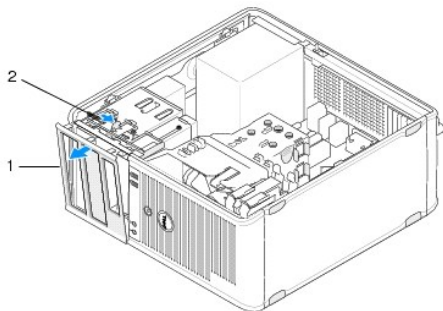

1	prednja maska	2	zaponac maske
---	---------------	---	---------------

Ugradnja maske pogona

🔧 NAPOMENA: Ovaj postupak podrazumijeva da ste najprije dovršili postupak uklanjanja.

1. Dok je računalo u uspravnom položaju, poravnajte i umetnite kopče na lijevom rubu maske u utore za kopče uzduž lijevog ruba prednje ploče.
2. Pogurnite zaponac prema dolje i zadržite ga na mjestu.
3. Zakrenite prednji pokrov prema računalu dok ručka maske na desnom rubu pokrova ne sjedne na mjesto, zatim otpustite zaponac.
4. Slijedite upute navedene u odjeljku [Nakon radova na vašem računalu](#).

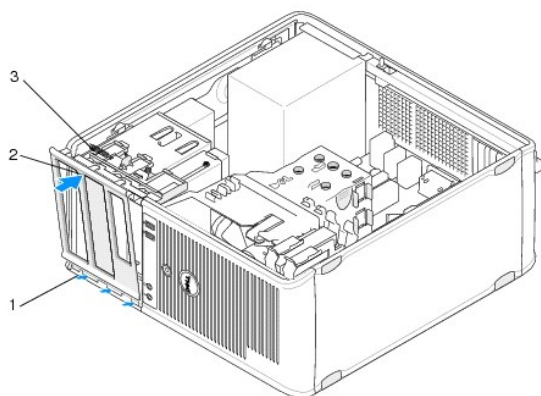

1	kopče maske (3)	2	prednja maska
3	zaponac maske		

Uklanjanje umetka maske pogona

NAPOMENA: Ne odbačujte vijke smještene unutar jezička umetka maske pogona. Ovi su Vam vijci potrebni za pričvršćenje zamjenskog pogona u ležište.

1. Slijedite upute navedene u odjeljku [Prije radova na vašem računalu](#).
2. Uklonite masku pogona (pogledajte [Uklanjanje prednje maske pogona](#)) i smjestite ga dolje na ravnu površinu.
3. Pridržite jezičac za umetanje maske, upotrijebite plastično šilo kako biste nježno oslobodili desni jezičac umetka za masku pogona.
4. Zakrenite umetak ulijevo da biste mu oslobodili i lijevu stranu.

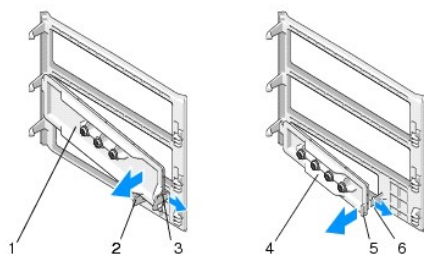

1	Umetak za 5,25 inčni pogon	2	jezičac umetka maske
3	jezičac za učvršćivanje umetka	4	umetak za 3,5 inčni pogon
5	jezičac umetka maske	6	jezičac za učvršćivanje umetka

Postavljanje umetka maske pogona

NAPOMENA: Ovaj postupak podrazumijeva da ste najprije dovršili postupak uklanjanja.

1. Postavite masku pogona na ravnu površinu, licem prema dolje.
2. Gotovo okomito postavite umetak, uglavite jezičac uzduž lijevog ruba stražnjeg dijela maske.
3. Pogurnite desnu stranu umetka prema dolje da sjedne na mjesto.
4. Slijedite upute navedene u odjeljku [Nakon radova na vašem računalu](#).

[Povratak na Stranicu sa sadržajem](#)

[Povratak na Stranicu sa sadržajem](#)

BIOS

Dell™ OptiPlex™ 360 Servisni priručnik

- [Ažuriranje BIOS-a s CD-a](#)
- [Ažuriranje BIOS-a s tvrdog diska](#)

 **NAPOMENA:** Ako je s novom matičnom pločom isporučen CD s programom za ažuriranje sustava BIOS, ažurirajte BIOS s tog CD-a. Ukoliko nemate medij s programom za ažuriranje BIOS-a, pogledajte [Ažuriranje BIOS-a s tvrdog diska](#).

Ažuriranje BIOS-a s CD-a

1. Uključite računalo.
2. Pritisnite gumb za otvaranje ladice na prednjoj strani optičkog pogona.
3. Postavite disk za ažuriranje BIOS-a u središte ladice pogona, a zatim pritisnite gumb za otvaranje ili lagano potisnite ladicu kako biste je zatvorili.
4. Ponovo pokrenite računalo.
5. Kada se prikaže logotip DELL™, odmah pritisnite <F12>.

 **NAPOMENA:** Kad se neka tipka na tipkovnici duže vrijeme drži pritisnutom, može doći do pogreške u radu tipkovnice. Kako biste izbjegli moguće pogreške tipkovnice, pritisnite i pustite tipku <F12> u pravilnim razmacima sve dok se ne pojavi **Boot Device Menu** (izbornik za odabir uređaja za podizanje sustava).

Ako predugo čekate i prikaže se logotip operacijskog sustava, nastavite čekati dok se ne prikaže radna površina sustava Microsoft® Windows®, a zatim isključite računalo i pokušajte ponovo.

6. U **izborniku uređaja za podizanje sustava** koristite tipke sa strelicama gore-dolje ili pritisnite odgovarajući broj kako biste označili **CD-ROM u računalu ili USB**, a zatim pritisnite <Enter>.

 **NAPOMENA:** Izbornik za jednokratno podizanje sustava mijenja redoslijed podizanja sustava samo za trenutno podizanje. Nakon ponovnog pokretanja računalo će sustav podići prema redoslijedu koji je određen u programu za postavljanje sustava.

 **OPREZ:** Kada postupak započne, ne prekidajte ga. Na takav način možete oštetiti računalo.

7. Slijedite upute koje se pojavljuju na zaslonu. Računalo nastavlja s podizanjem sustava i ažurira novi BIOS. Kada se ažuriranje dovrši, računalo se automatski ponovno pokreće.
 8. Uklonite CD s programom za ažuriranje BIOS-a iz pogona.
-

Ažuriranje BIOS-a s tvrdog diska

1. Uključite računalo.
2. Pronađite datoteku za ažuriranje BIOS-a vašeg računala na support.dell.com.
3. Za preuzimanje datoteke kliknite na **Download now** (Preuzmi sada).
4. Ako se prikaže prozor **Export Compliance Disclaimer** (Izjava o odricanju odgovornosti o izvozu) kliknite na **Yes, I Accept this Agreement** (Da, prihvaćam ovaj sporazum).
Prikazuje se prozor **File Download** (Preuzmi datoteku).
5. Kliknite **Spremi ovaj program na disk**, a zatim kliknite **U redu**.
Prikazuje se prozor **Save In** (Spremi u).
6. Kliknite strelicom prema dolje za pregled izbornika **Save In** (Spremi u), odaberite **Desktop** (Radna površina), te zatim kliknite na **Save** (Spremi).
Datoteka se preuzima na vašu radnu površinu.
7. Ako se pojavi prozor **Download Complete** (Preuzimanje dovršeno) kliknite na **Close** (Zatvori).

Ikona datoteke pojavljuje se na radnoj površini, a naziv je jednak preuzetoj datoteci za ažuriranje BIOS-a.

8. Dva puta pritisnite ikonu datoteke na radnoj površini i slijedite upute na zaslonu.

[Povratak na Stranicu sa sadržajem](#)

[Povratak na Stranicu sa sadržajem](#)

Kartice

Dell™ OptiPlex™ 360 Servisni priručnik

- [PCI i PCI Express kartice](#)
- [Prilagodnik za serijski ulaz PS/2](#)
- [Uklanjanje kartice iz opcionalnog okvira za dodatne kartice](#)
- [Ugradnja ili zamjena kartice u okviru za dodatne kartice](#)

⚠ UPOZORENJE: Prije rada na unutrašnjosti računala pročitajte sigurnosne upute koje ste dobili s računalom. Dodatne sigurnosne informacije potražite na početnoj stranici za sukladnost sa zakonskim odredbama na www.dell.com/regulatory_compliance.

⚠ UPOZORENJE: Kako biste otklonili mogućnost strujnog udara, prije skidanja pokrova računala uvijek isključite računalo iz zidne utičnice.

PCI i PCI Express kartice

Vaše računalo podržava prilagodnik za serijski ulaz PS/2 i sadrži sljedeće utore za PCI Express i PCI kartice:

- 1 Jedan utor za PCI Express x16 karticu (UTOR1)
- 1 Dva PCI utora za kartice (SLOT2, SLOT3)

Za stolno računalo dostupna je dodatna kartica i okvir za proširenje.

📌 NAPOMENA: Za smještaj utora kartica pogledajte [Računalne komponente na matičnoj ploči Mini Tower računala](#) ili [Komponente matične ploče stolnog računala](#).

- 1 Ako ugrađujete ili zamjenjujete karticu, slijedite upute navedene u ovom poglavlju.
- 1 Ako karticu uklanjate, a da ne stavljate novu, pogledajte [Uklanjanje PCI ili PCI Express kartice iz Mini Tower računala](#) ili [Uklanjanje PCI ili PCI Express kartice iz stolnog računala](#).
- 1 Ako karticu uklanjate, morate iz operativnog sustava ukloniti i trenutačni upravljački program za navedenu karticu. Upute potražite u dokumentaciji priloženoj uz karticu.
- 1 Ako ugrađujete karticu, provjerite je li instaliran i odgovarajući softver za karticu. Upute potražite u dokumentaciji priloženoj uz karticu.

Uklanjanje PCI ili PCI Express kartice iz Mini Tower računala

1. Slijedite upute navedene u odjeljku [Prije radova na vašem računalu](#).
2. Skinite pokrov računala (pogledajte [Uklanjanje pokrova Mini Tower računala](#)).
3. Nježno pogurnite polugu na zaponcu kartice da biste karticu oslobodili. Zaponac ostaje u otvorenom položaju.

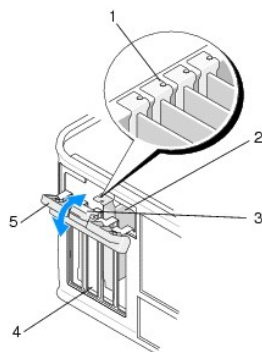

1	vodilice (4)	2	kartica
3	poluga za otpuštanje	4	utori kartica (4)
5	zasun za otpuštanje kartice		

4. Ako je potrebno odspojite sve kabele priključene na karticu.
5. Ako trajno uklanjate karticu:

- a. Instalirajte umetak u prazni utor kartice.

NAPOMENA: Neophodno je postaviti umetke na prazne uture za kartice kako biste zadržali certifikat FCC za računalo. Držači čuvaju računalo od prašine i prljavštine te održavaju protok zraka koji hladi Vaše računalo.

- b. Slijedite upute navedene u odjeljku [Nakon radova na vašem računalu](#).
- c. Deinstalirajte upravljački program kartice. Upute potražite u dokumentaciji priloženoj uz karticu.

6. Ako ste uklonili zvučnu karticu:

- a. Uđite u program za postavljanje sustava, idite na **Uređaji na matičnoj ploči** i odaberite **Integrirani zvuk**, a zatim njegovu postavku promijenite na **On (Uključeno)**. Više informacija o korištenju programa za postavljanje sustava potražite u *Tehnološki vodič za Dell* na računalu ili na support.dell.com.
- b. Priključite vanjske audio uređaje na audio konektore sa stražnje strane računala. Pomoć za priključke na stražnjoj strani računala potražite u *Priručniku za postavljanje i brzi referentni priručnik*.

7. Ako ste uklonili mrežni priključak:

- a. Uđite u program za postavljanje sustava, idite na **Uređaji na matičnoj ploči** i odaberite **Integrirani NIC**, a zatim njegovu postavku promijenite na **On (Uključeno)**. Više informacija o korištenju programa za postavljanje sustava potražite u *Tehnološki vodič za Dell* na računalu ili na support.dell.com.
- b. Ukopčajte mrežni kabel u mrežni priključak na stražnjoj strani vašeg računala. Pomoć za priključke na stražnjoj strani računala potražite u *Priručniku za postavljanje i brzi referentni priručnik*.

Ugradnja ili zamjena PCI ili PCI Express kartice u Mini Tower računalu

NAPOMENA: Ako zamjenjujete karticu, deinstalirajte postojeći upravljački program za karticu. Upute potražite u dokumentaciji priloženoj uz karticu.

1. Skinite pokrov računala (pogledajte [Uklanjanje pokrova Mini Tower računala](#)).
2. Nježno pogurnite polugu na zaponcu kartice da biste karticu oslobodili. Zaponac ostaje u otvorenom položaju.

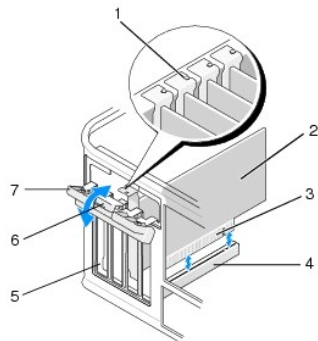

1	vodilica za poravnanje	2	kartica
3	konektor na rubu kartice	4	konektor za karticu
5	utori kartica (4)	6	poluga za otpuštanje
7	zasun za otpuštanje kartice		

3. Ako ugrađujete novu karticu, uklonite umetak koji pokriva prazan utor za karticu. Da biste ga uklonili, lagano pogurnite šilo ispod gornjeg ruba umetka.
4. Ako zamjenjujete karticu, koja je već instalirana u računalu, uklonite karticu. Ako je potrebno odspojite sve kabele priključene na karticu.
 1. Za PCI karticu, prilikom povlačenja uhvatite je za gornje kutove i izvucite je iz konektora.
 1. Za PCI Express karticu izvucite pričvrсни jezičak, uhvatite karticu za gornje kutove i izvucite je iz konektora.
5. Ako kartica ima polugu za učvršćivanje, uklonite je. Lagano povucite sigurnosnu polugu, primite karticu za kutove i izvucite je iz priključaka.
6. Pripremite novu karticu za ugradnju.

NAPOMENA: Informacije o konfiguriranju kartice, internim priključcima ili prilagodbi računala potražite u dokumentaciji priloženoj uz karticu.

UPOZORENJE: Neki mrežni adapteri automatski pokreću računalo kada su priključeni na mrežu. Kako biste se zaštitili od strujnog udara, provjerite da ste odspojili računalo iz njegovih električnih utičnica prije ugradnje bilo koje kartice.

7. Ako instalirate karticu u PCI Express x16 priključak, postavite karticu tako da sigurnosni utor bude poravnat sa sigurnosnim jezičcem, a zatim lagano povucite sigurnosni jezičac.
8. Postavite karticu u konektor i čvrsto je pritisnite prema dolje. Provjerite je li potpuno sjela u utor.

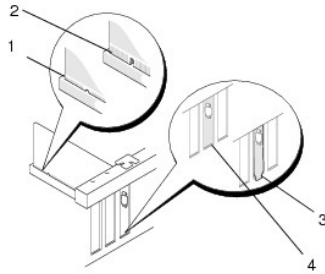

1	vodilica za poravnanje	2	kartica
3	konektor na rubu kartice	4	konektor za karticu

9. Prije spuštanja mehanizma za uglavljivanje kartice, provjerite:
 1. jesu li vrhovi svih kartica i nosača poravnati s vodilicama.
 1. je li usjek na vrhu kartice ili nosača umetka poravnat s vodilicama.

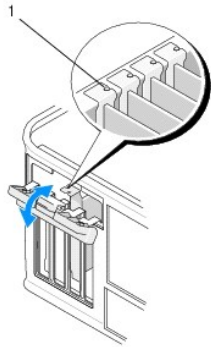

1	vodilice (4)
---	--------------

10. Učvrstite karticu(e) zatvaranjem zasuna za učvršćivanje kartice i umetanjem na mjesto.

OPREZ: Ne provodite kabele kartice iznad ili iza kartice. Kabeli iznad kartica mogu onemogućiti pravilno zatvaranje računala ili uzrokovati oštećenje opreme.

11. Priključite sve kabele koji moraju biti povezani s karticom.

Informacije o priključcima kabela kartice potražite u dokumentaciji kartice.

12. Slijedite upute navedene u odjeljku [Nakon radova na vašem računalu](#).

13. Ako ste instalirali karticu mrežnog adaptera i želite isključiti integrirani mrežni adapter, koristite program za postavljanje sustava. Više informacija o korištenju programa za postavljanje sustava potražite u *Tehnološkom priručniku za Dell* na vašem računalu ili na support.dell.com.

OPREZ: Ako vaše računalo podržava Active Management Technology (AMT), onemogućavanjem integrirane mrežne kartice onemogućit ćete i AMT.

14. Instalirajte sve upravljačke programe za karticu, kao što je opisano u dokumentaciji kartice.

Uklanjanje PCI ili PCI Express kartice iz stolnog računala

NAPOMENA: Ako je primjenjivo, pogledajte [Uklanjanje kartice iz opcionalnog okvira za dodatne kartice](#).

1. Slijedite upute navedene u odjeljku [Prije radova na vašem računalu](#).
2. Skinite pokrov računala (pogledajte [Uklanjanje pokrova stolnog računala](#)).
3. Nježno pogurnite polugu na zaponcu kartice da biste karticu oslobodili. Zaponac ostaje u otvorenom položaju.

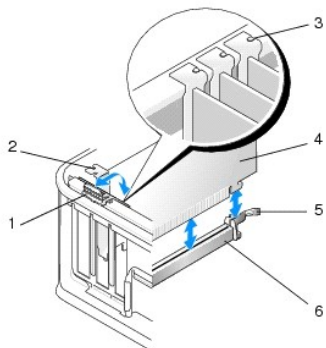

1	poluga za otpuštanje	2	zaštitni umetak
3	vodilice (3)	4	kartica
5	zasun za otpuštanje kartice	6	priključak matične ploče

4. Ako je potrebno odspojite sve kabele priključene na karticu.
5. Ako mijenjate PCI Express x16 karticu, ugrađenu karticu uklonite tako da nježno povučete jezičac za otpuštanje od kartice dok ne oslobodite sigurnosni jezičac iz utora na kartici.
6. Uхватite karticu za gornje kutove i izvucite je iz njezinog konektora.
7. Ako trajno uklanjate karticu:
 - a. Postavite umetak za prazni utor kartice.

OPREZ: Neophodno je postaviti umetke na prazne utore za kartice kako biste zadržali certifikat FCC za računalo. Umetci čuvaju računalo od prašine i prljavštine te održavaju protok zraka koji hladi vaše računalo.

- b. Slijedite upute navedene u odjeljku [Nakon radova na vašem računalu](#).
- c. Deinstalirajte upravljački program kartice. Upute potražite u dokumentaciji priloženoj uz karticu.
- d. Više informacija o korištenju programa za postavljanje sustava potražite u *Tehnološkom vodiču za Dell* na računalu ili na support.dell.com.

Ugradnja ili zamjena PCI ili PCI Express kartice ustolnom računalu

NAPOMENA: Ako je primjenjivo, pogledajte [Ugradnja ili zamjena kartice u okviru za dodatne kartice](#).

NAPOMENA: Ako ugrađujete karticu kao zamjenu za karticu ugrađenu u računalu, prvo uklonite ugrađenu karticu (pogledajte [Uklanjanje PCI ili PCI Express kartice iz stolnog računala](#) ili [Uklanjanje kartice iz opcionalnog okvira za dodatne kartice](#)).

1. Slijedite upute navedene u odjeljku [Prije radova na vašem računalu](#).
2. Skinite pokrov računala (pogledajte [Uklanjanje pokrova stolnog računala](#)).
3. Nježno pogurnite polugu na zaponcu kartice da biste karticu oslobodili. Zaponac ostaje u otvorenom položaju.

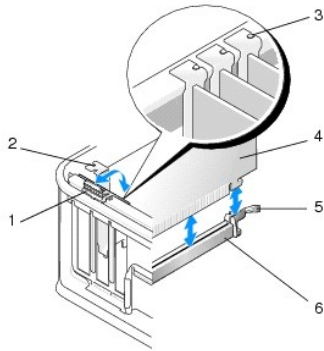

1	poluga za otpuštanje	2	zaštitni umetak
3	vodilice (3)	4	kartica
5	zasun za otpuštanje kartice	6	priključak matične ploče

4. Ako ugrađujete novu karticu, uklonite umetak koji pokriva prazan utor za karticu. Da biste ga uklonili, lagano pogurnite šilo ispod gornjeg ruba umetka.

5. Pripremite novu karticu za ugradnju.

NAPOMENA: Informacije o konfiguriranju kartice, internim priključcima ili prilagodbi računala potražite u dokumentaciji priloženoj uz karticu.

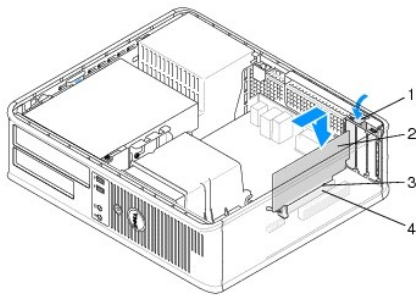

1	poluga za otpuštanje na zaponcu kartice	2	kartica
3	konektor na rubu kartice	4	konektor za karticu

UPOZORENJE: Neki mrežni adapteri automatski pokreću računalo kada su priključeni na mrežu. Kako biste se zaštitili od strujnog udara, provjerite da ste odspojili računalo iz njegovih električnih utičnica prije ugradnje bilo koje kartice.

6. Ako ugrađujete PCI Express x16 karticu, podignite sigurnosni jezičac od priključka kartice dok umećete novu karticu u utor.

7. Postavite karticu u konektor i čvrsto je pritisnite prema dolje. Pomoću sljedeće ilustracije kao vodiča, provjerite da je kartica potpuno nasjela u utor.

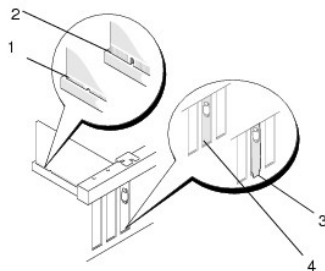

1	kartica koja je potpuno nasjela	2	kartica koja nije potpuno nasjela
3	neispravno postavljen umetak	4	ispravno postavljen umetak

NAPOMENA: Ako ugrađujete PCI Express x16 karticu, provjerite je li sigurnosni jezičac na jezičcu za otpuštanje priključka nalegao na usjek na prednjem rubu kartice.

8. Kako biste osigurali karticu, lagano okrenite i otpustite jezičac prema dolje za pomicanje zasuna za učvršćenje kartice na mjesto.

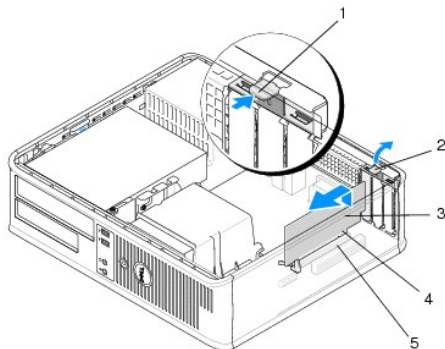

1	poluga za otpuštanje	2	zasun za otpuštanje kartice
3	kartica	4	konektor na rubu kartice
5	konektor za karticu		

OPREZ: Ne provodite kabele kartice iznad ili iza kartica. Kabele iznad kartica mogu onemogućiti pravilno zatvaranje računala ili uzrokovati oštećenje opreme.

9. Priključite sve kabele koji moraju biti povezani s karticom.
10. Slijedite upute navedene u odjeljku [Nakon radova na vašem računalu](#).
11. Ako ste instalirali karticu mrežnog adaptera i želite isključiti integrirani mrežni adapter, koristite program za postavljanje sustava. Više informacija o korištenju programa za postavljanje sustava potražite u *Tehnološkom vodiču za Dell* na računalu ili na support.dell.com.

OPREZ: Ako vaše računalo podržava Active Management Technology (AMT), onemogućavanjem integrirane mrežne kartice onemogućit ćete i AMT.

12. Instalirajte sve upravljačke programe za karticu, kao što je opisano u dokumentaciji kartice.

Prilagodnik za serijski ulaz PS/2

UPOZORENJE: Prije rada na unutrašnjosti računala pročitajte sigurnosne upute koje ste dobili s računalom. Dodatne sigurnosne informacije potražite na početnoj stranici za sukladnost sa zakonskim odredbama na www.dell.com/regulatory_compliance.

OPREZ: Kako biste spriječili oštećenja komponenti računala zbog statičkog elektriciteta, ispraznite statički elektricitet iz tijela prije nego što dodirnete bilo koju računalnu komponentu. To možete učiniti tako da dodirnete nebojanu metalnu površinu na kućištu računala.

Uklanjanje prilagodnika serijskog ulaza PS/2 iz Mini Tower računala

1. Slijedite upute navedene u odjeljku [Prije radova na vašem računalu](#).
2. Skinite pokrov računala (pogledajte [Uklanjanje pokrova Mini Tower računala](#)).
3. Nježno pogurnite polugu na zaponcu kartice da biste karticu oslobodili. Zaponac ostaje u otvorenom položaju.

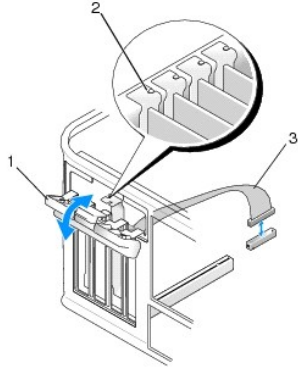

1	zasun za otpuštanje kartice	2	vodilica za poravnanje
3	kabel prilagodnika za serijski ulaz PS/2		

4. Isključite kabel serijskog ulaza PS/2 iz matične ploče (pogledajte [Računalne komponente na matičnoj ploči Mini Tower računala](#)).
5. Ako je potrebno, isključite sve vanjske kabele priključene na prilagodnik.
6. Izvucite prilagodnik serijskog ulaza PS/2 iz utora.
7. Ako trajno vadite prilagodnik, u prazan utor umetnite zaštitni umetak.

NAPOMENA: Neophodno je postaviti umetke na prazne utore za kartice kako biste zadržali certifikat FCC za računalo. Umetci čuvaju računalo od prašine i prljavštine te održavaju protok zraka koji hladi vaše računalo.

8. Prije zatvaranja mehanizma za učvršćivanje kartice provjerite:
 - 1. jesu li vrhovi svih kartica i nosača poravnati s vodilicama.
 - 1. da li usjek na vrhu kartice ili nosača umetka poravnat s vodilicama.
9. Učvrstite svaku preostalu karticu(e) zatvaranjem zasuna za učvršćivanje kartice i umetanjem na mjesto.
10. Slijedite upute navedene u odjeljku [Nakon radova na vašem računalu](#).

Ugradnja ili zamjena prilagodnika serijskog ulaza PS/2 u Mini Tower računalu

NAPOMENA: Ako zamjenjujete karticu, deinstalirajte postojeći upravljački program za karticu. Upute potražite u dokumentaciji priloženoj uz karticu.

1. Slijedite upute navedene u odjeljku [Prije radova na vašem računalu](#).
2. Skinite pokrov računala (pogledajte [Uklanjanje pokrova Mini Tower računala](#)).
3. Nježno podignite polugu na zaponcu kartice da biste karticu oslobodili. Zaponac ostaje u otvorenom položaju.

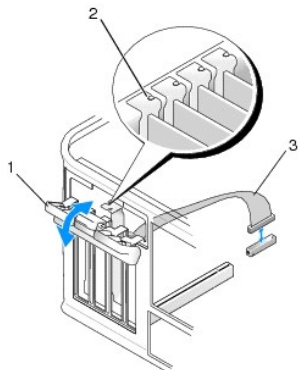

1	zasun za otpuštanje kartice	2	vodilica za poravnanje
3	kabel prilagodnika za serijski ulaz PS/2		

- Uklonite umetak (ako je primjenjivo).

NAPOMENA: Informacije o konfiguriranju kartice, internim priključcima ili prilagodbi računala potražite u dokumentaciji priloženoj uz prilagodnik.

- Poravnajte nosač prilagodnika serijskog ulaza PS/2 s utorom i čvrsto ga utisnite. Provjerite je li prilagodnik potpuno sjeo u utor.

Prije zatvaranja mehanizma za učvršćivanje kartice provjerite:

- jesu li vrhovi svih kartica i nosača poravnati s vodilicama.
- da li usjek na vrhu kartice ili nosača umetka poravnat s vodilicama.

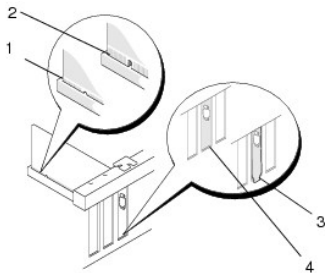

- Učvrstite karticu(e) zatvaranjem zasuna za učvršćivanje kartice i umetanjem na mjesto.

OPREZ: Nemojte usmjeravati kabele kartice preko kartice. Kabeli iznad kartica mogu onemogućiti pravilno zatvaranje računala ili uzrokovati oštećenje opreme.

- Priključite kabel prilagodnika na priključak prilagodnika serijskog ulaza na matičnoj ploči (lokacije priključaka pogledajte u [Računalne komponente na matičnoj ploči Mini Tower računala](#)).

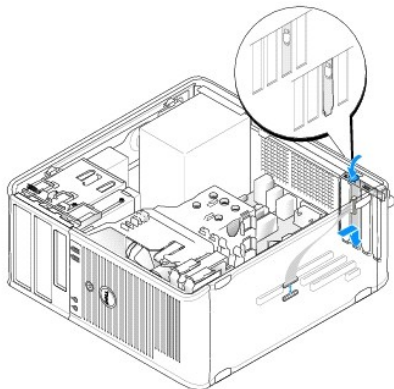

- Slijedite upute navedene u odjeljku [Nakon radova na vašem računalu](#).

Uklanjanje prilagodnika serijskog ulaza PS/2 iz stolnog računala

NAPOMENA: Ako je primjenjivo, pogledajte [Uklanjanje kartice iz opcionalnog okvira za dodatne kartice](#).

- Slijedite upute navedene u odjeljku [Prije radova na vašem računalu](#).
- Skinite pokrov računala (pogledajte [Uklanjanje pokrova stolnog računala](#)).
- Nježno podignite polugu na zaponcu kartice da biste karticu oslobodili. Zaponac ostaje u otvorenom položaju.
- Isključite kabel serijskog ulaza PS/2 iz matične ploče (pogledajte [Komponente matične ploče stolnog računala](#)).

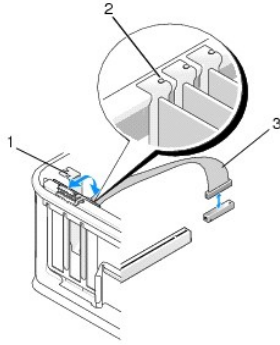

1	zasun za otpuštanje kartice	2	vodilica za poravnanje
3	kabel prilagodnika za serijski ulaz PS/2		

5. Izvucite prilagodnik serijskog ulaza PS/2 iz utora.

6. Ako trajno vadite prilagodnik, u prazan utor umetnite zaštitni umetak.

NAPOMENA: Neophodno je postaviti umetke na prazne utore za kartice kako biste zadržali certifikat FCC za računalo. Umetci čuvaju računalo od prašine i prljavštine te održavaju protok zraka koji hladi vaše računalo.

7. Prije zatvaranja mehanizma za učvršćivanje kartice provjerite:

- 1 jesu li vrhovi svih kartica i nosača poravnati s vodilicama.
- 1 da li usjek na vrhu kartice ili nosača umetka poravnat s vodilicama.

8. Učvrstite svaku preostalu karticu(e) zatvaranjem zasuna za učvršćivanje kartice i umetanjem na mjesto.

9. Slijedite upute navedene u odjeljku [Nakon radova na vašem računalu](#).

Ugradnja ili zamjena prilagodnika serijskog ulaza PS/2 u stolnom računalu

NAPOMENA: Ako je primjenjivo, pogledajte [Ugradnja ili zamjena kartice u okviru za dodatne kartice](#).

NAPOMENA: Ako zamjenjujete karticu, deinstalirajte postojeći upravljački program za karticu. Upute potražite u dokumentaciji priloženoj uz karticu.

1. Slijedite upute navedene u odjeljku [Prije radova na vašem računalu](#).

2. Skinite pokrov računala (pogledajte [Uklanjanje pokrova stolnog računala](#)).

3. Nježno podignite polugu na zaponcu kartice da biste karticu oslobodili. Zaponac ostaje u otvorenom položaju.

4. Uklonite umetak (ako je primjenjivo).

NAPOMENA: Informacije o konfiguriranju kartice, internim priključcima ili prilagodbi računala potražite u dokumentaciji priloženoj uz prilagodnik.

5. Poravnajte nosač prilagodnika serijskog ulaza PS/2 s utorom i čvrsto ga utisnite. Provjerite je li prilagodnik potpuno sjeo u utor.

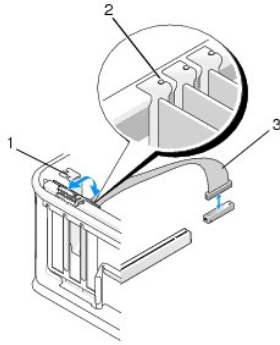

1	zasun za otpuštanje kartice	2	vodilica za poravnanje
3	kabel prilagodnika za serijski ulaz PS/2		

6. Prije zatvaranja mehanizma za učvršćivanje kartice provjerite:
 1. jesu li vrhovi svih kartica i nosača poravnati s vodilicama.
 1. da li usjek na vrhu kartice ili nosača umetka poravnat s vodilicama.
7. Učvrstite karticu(e) zatvaranjem zasuna za učvršćivanje kartice i umetanjem na mjesto.

⚠ OPREZ: Nemojte usmjeravati kabele kartice preko kartice. Kabele iznad kartica mogu onemogućiti pravilno zatvaranje računala ili uzrokovati oštećenje opreme.

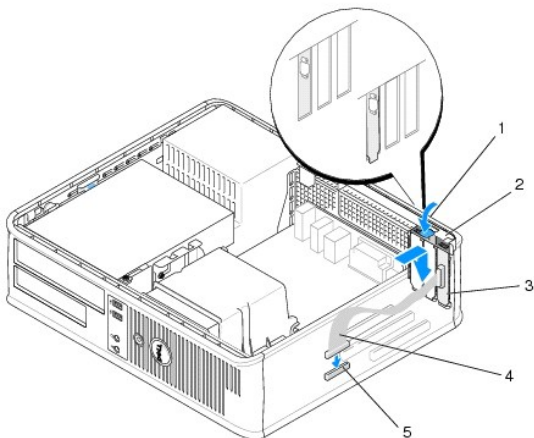

1	poluga za otpuštanje	2	zasun prilagodnika
3	nosač prilagodnika za serijski ulaz PS/2	4	priključak prilagodnika za serijski ulaz
5	priključak prilagodnika za serijski ulaz na matičnoj ploči		

8. Priključite kabel prilagodnika na priključak prilagodnika serijskog ulaza na matičnoj ploči (pogledajte [Komponente matične ploče stolnog računala](#)).

🔍 NAPOMENA: Informacije o priključivanju kabela potražite u dokumentaciji prilagodnika za serijski ulaz PS/2.

9. Slijedite upute navedene u odjeljku [Nakon radova na vašem računalu](#).

Uklanjanje kartice iz opcionalnog okvira za dodatne kartice

🔍 NAPOMENA: Okvir za dodatne kartice moguće je postaviti samo u stolno računalo.

1. Slijedite upute navedene u odjeljku [Prije radova na vašem računalu](#).

2. Skinite pokrov računala (pogledajte [Uklanjanje pokrova stolnog računala](#)).

3. Uklonite okvir podizača kartice:

- a. Provjerite kabele priključene na karticu preko otvora stražnje ploče.
- b. Lagano zakrenite ručku okvira prema gore i povucite je da biste okvir izvukli iz računala.

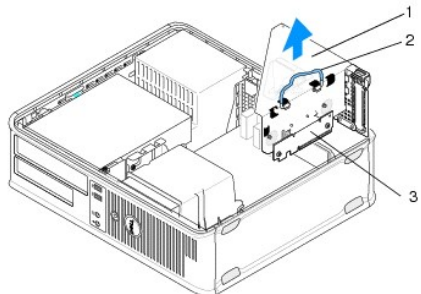

1	okvir podizača kartice	2	ručica
3	podizač kartica (2)		

4. Nježno pogurnite polugu na zaponcu kartice da biste karticu oslobodili. Zaponac ostaje u otvorenom položaju.

5. Isključite kabele iz matične ploče (pogledajte [Komponente matične ploče stolnog računala](#)).

6. Uхватite karticu za gornje kutove i izvucite je iz njezinog konektora.

7. Ukoliko ne ugrađujete novu karticu, u prazan utor kartice umetnite zaštitni umetak.

 **NAPOMENA:** Neophodno je postaviti umetke na prazne utore za kartice kako biste zadržali certifikat FCC za računalo. Umetci čuvaju računalo od prašine i prljavštine te održavaju protok zraka koji hladi vaše računalo.

8. Prije zatvaranja mehanizma za učvršćivanje kartice provjerite:

- 1 jesu li vrhovi svih kartica i nosača poravnati s vodilicama.
- 1 da li usjek na vrhu kartice ili nosača umetka poravnat s vodilicama.

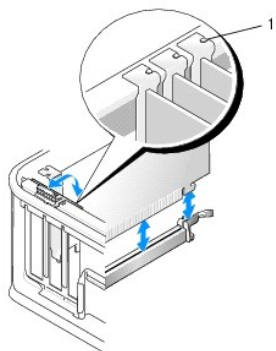

1	vodilice (3)
---	--------------

9. Učvrstite karticu(e) zatvaranjem zasuna za učvršćivanje kartice i umetanjem na mjesto.

10. Ponovno postavite okvir podizača kartice:

- a. Poravnajte jezičke na stranama okvira podizača kartice s utorama na bočnim stranama računala i pomaknite okvir podizača kartice prema dolje u položaj.
- b. Provjerite jesu li priključci dodatne kartice dobro nalegli u priključke na matičnoj ploči.
- c. Vratite ručku okvira u donji položaj.

Ugradnja ili zamjena kartice u okviru za dodatne kartice

NAPOMENA: Okvir za dodatne kartice moguće je postaviti samo u stolno računalo.

1. Slijedite upute navedene u odjeljku [Prije radova na vašem računalu](#).
2. Skinite pokrov računala (pogledajte [Uklanjanje pokrova stolnog računala](#)).
3. Uklonite okvir podizača kartice:
 - a. Odspojite sve kablove priključene na kartice preko otvora stražnje ploče.
 - b. Lagano zakrenite ručku okvira prema gore i povucite je da biste okvir izvukli iz računala.

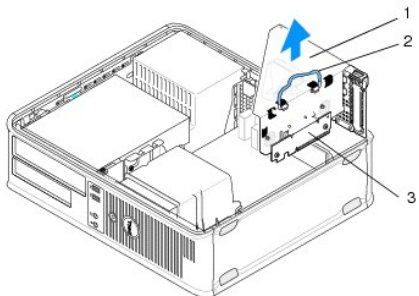

1	okvir podizača kartice	2	ručica
3	podizač kartica (2)		

4. Nježno pogurnite polugu na zaponcu kartice da biste karticu oslobodili. Zaponac ostaje u otvorenom položaju.
5. Ako ugrađujete novu karticu, uklonite umetak kako biste stvorili prazan otvor utora kartice.
6. Ako mijenjate karticu koja je ugrađena u računalo, izvadite je iz računala (pogledajte [Uklanjanje PCI ili PCI Express kartice iz stolnog računala](#) ili [Uklanjanje prilagodnika serijskog ulaza PS/2 iz stolnog računala](#)).
7. Ako je potrebno, isključite sve vanjske kablove priključene na prilagodnik.

UPOZORENJE: Da biste se zaštitili od električnog udara, svakako isključite svoje računalo iz električne utičnice prije ugradnje kartice ili prilagodnika.

8. Postavite karticu u priključak i čvrsto je pritisnite prema dolje. Provjerite je li prilagodnik potpuno sjeo u otvor.
9. Prije zatvaranja mehanizma za učvršćivanje kartice provjerite:
 - i jesu li vrhovi svih kartica i nosača poravnati s vodilicama.
 - i da li usjek na vrhu kartice ili nosača umetka poravnat s vodilicama.
10. Učvrstite karticu(e) zatvaranjem zasuna za učvršćivanje kartice i umetanjem na mjesto.

OPREZ: Nemojte usmjeravati kablove kartice preko kartice. Kabli iznad kartica mogu onemogućiti pravilno zatvaranje računala ili uzrokovati oštećenje opreme.

11. Priključite sve kablove kartice na matičnu ploču prema potrebi (pogledajte [Komponente matične ploče stolnog računala](#)).
12. Ponovno postavite okvir podizača kartice:
 - a. Poravnajte jezičke na stranama okvira podizača kartice s utorima na bočnim stranama računala i pomaknite okvir podizača kartice prema dolje u položaj.
 - b. Provjerite jesu li priključci dodatne kartice dobro nalegli u priključke na matičnoj ploči.
 - c. Zakrenite ručku okvira prema dolje kako biste je vratili na mjesto.
13. Priključite isključene kablove.
14. Slijedite upute navedene u odjeljku [Nakon radova na vašem računalu](#).

15. Instalirajte potrebne upravljačke programe. Za upute o instaliranju upravljačkog programa pogledajte dokumentaciju koju ste dobili s karticom.

[Povratak na Stranicu sa sadržajem](#)

[Povratak na Stranicu sa sadržajem](#)

Baterija na matičnoj ploči

Dell™ OptiPlex™ 360 Servisni priručnik

- [Uklanjanje baterije na matičnoj ploči](#)
- [Ponovno postavljanje baterije na matičnu ploču](#)

⚠ UPOZORENJE: Prije rada na unutrašnjosti računala pročitajte sigurnosne upute koje ste dobili s računalom. Dodatne sigurnosne informacije potražite na početnoj stranici za sukladnost sa zakonskim odredbama na www.dell.com/regulatory_compliance.

⚠ UPOZORENJE: Ako nova baterija nije pravilno instalirana, može doći do eksplozije. Bateriju zamijenite samo istom ili ekvivalentnom baterijom koju preporuča proizvođač. Iskorištene baterije odložite u skladu s uputama proizvođača.

Baterija na matičnoj ploči održava konfiguraciju računala te informacije o datumu i satu. Baterija može trajati 7 godina. Ako je prilikom pokretanja računala uvijek potrebno postaviti informacije o satu i datumu ili se prilikom pokretanja prikazuje neodgovarajuće vrijeme i datum, zamijenite bateriju.

Uklanjanje baterije na matičnoj ploči

1. Zabilježite informacije sa svih zaslona programa za postavljanje sustava kako biste mogli vratiti ispravne postavke u koraku [korak 4](#) iz [Ponovno postavljanje baterije na matičnu ploču](#). Više informacija o korištenju programa za postavljanje sustava potražite u *Tehnološkom priručniku za Dell* na računalo ili na support.dell.com.
2. Slijedite upute navedene u odjeljku [Prije radova na vašem računalu](#).
3. Uklonite pokrov računala (pogledajte [Uklanjanje pokrova Mini Tower računala](#) ili [Uklanjanje pokrova stolnog računala](#)).
4. Pronađite prekidač RTCRST_PSWD na matičnoj ploči (pogledajte [Komponente matične ploče](#)).

⚠ OPREZ: Ako za vađenje baterije koristite tupi predmet kao polugu, pripazite da svojim alatom ne dotaknete matičnu ploču. Prije no što pokušate izvaditi bateriju, alat umetnite između baterije i njenog utora. U suprotnom biste mogli oštetiti matičnu ploču izvlačenjem samog utora ili prekidanjem strujnih krugova matične ploče.

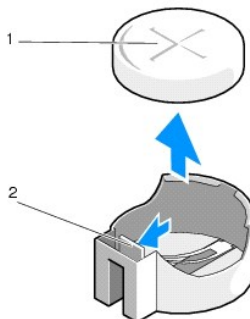

1	baterija (pozitivna strana)	2	jezičac baterije
---	-----------------------------	---	------------------

5. Umetnite plastični umetak između jezičca za pridržavanje baterije i baterije, a zatim lagano izvucite bateriju.
6. Uklonite bateriju iz sustava i propisno je odložite u otpad.

Ponovno postavljanje baterije na matičnu ploču

🔍 NAPOMENA: Ovaj postupak podrazumijeva da ste najprije dovršili postupak uklanjanja.

1. Umetnite rub nove baterije tako da „+“ gleda prema gore u bočni utor nasuprot jezičcu baterije.
2. Kliknite bateriju na mjesto. Provjerite je li učvršćena jezičcem.
3. Slijedite upute navedene u odjeljku [Nakon radova na vašem računalu](#).
4. Uđite u program za postavljanje sustava da biste vratili postavke koje ste snimili [korak 1](#) u odlomku [Uklanjanje baterije na matičnoj ploči](#) i unesite točan

datum i vrijeme. Više informacija o korištenju programa za postavljanje sustava potražite u *Tehnološkom priručniku za Dell* na računalu ili na support.dell.com.

[Povratak na Stranicu sa sadržajem](#)

[Povratak na Stranicu sa sadržajem](#)

Kontaktiranje tvrtke Dell

Dell™ OptiPlex™ 360 Servisni priručnik

Ako želite kontaktirati tvrtku Dell u vezi prodaje, tehničke podrške ili problema oko korisničkih usluga:

1. Posjetite **support.dell.com**.
2. Odaberite vašu državu iz padajućeg izbornika **Choose a Country/Region** (Odaberite zemlju/regiju) koji se nalazi na dnu stranice.
3. Kliknite na **Contact Us** (Kontaktirajte nas) na lijevoj strani stranice.
4. Na temelju toga što trebate odaberite odgovarajuću uslugu ili vezu za podršku.
5. Izaberite način kontaktiranja tvrtke Dell koji vam najviše odgovara.

[Povratak na Stranicu sa sadržajem](#)

[Povratak na Stranicu sa sadržajem](#)

Pokrov računala

Dell™ OptiPlex™ 360 Servisni priručnik

- [Pokrov Mini Tower računala](#)
- [Pokrov stolnog računala](#)

- ⚠ **UPOZORENJE:** Prije rada na unutrašnjosti računala pročitajte sigurnosne upute koje ste dobili s računalom. Dodatne sigurnosne informacije potražite na početnoj stranici za sukladnost sa zakonskim odredbama na www.dell.com/regulatory_compliance.
- ⚠ **UPOZORENJE:** Kako biste otklonili mogućnost strujnog udara, prije skidanja pokrova računala uvijek isključite računalu iz zidne utičnice.
- ⚠ **UPOZORENJE:** Ne koristite opremu ako je bilo koji od pokrova (uključujući pokrove računala, prednju masku, nosače metalnih umetaka, umetaka prednje ploče itd.) uklonjen.

Pokrov Mini Tower računala

Uklanjanje pokrova Mini Tower računala

1. Slijedite upute navedene u odjeljku [Prije radova na vašem računalu](#).

🔧 **NAPOMENA:** Pobrinite se da imate dovoljno prostora za uklanjanje pokrova.

- ⚠ **OPREZ:** Svakako radite na ravnoj, obloženoj površini kako biste izbjegli ogrebotine na računalu ili na površini na kojoj radite.

2. Postavite računalu na desni bok tako da je strana s pokrovom okrenuta prema gore.

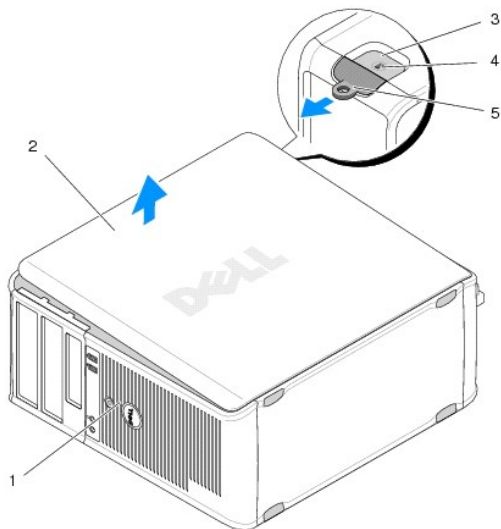

1	prednja strana računala (okvir)	2	pokrov računala
3	utor za sigurnosni kabel	4	jezičac za otpuštanje pokrova
5	prsten lokota		

3. Otpustite pokrov računala tako da pogurnete otkopac za otpuštanje prema van. Rub najbliži otkopcu će se podići.
4. Podignite pokrov s računala.
5. Pohranite pokrov na sigurno mjesto.

Ponovno postavljanje pokrova Mini Tower računala

NAPOMENA: Ovaj postupak podrazumijeva da ste najprije dovršili postupak uklanjanja.

1. Provjerite jesu li svi kabeli priključeni i pomaknite ih da ne smetaju.
2. Provjerite da u računalu nisu ostali alati ili dodatni dijelovi.
3. Umetnite dvije kopče na rubu kućišta u utore za kopče na pokrovu.
4. Pritisnite pokrov prema dolje dok ne osjetite da je legao na mjesto.
5. Pobrinite se da pokrov bude pravilno namješten.
6. Uspravite računalo.

OPREZ: Pobrinite se da svi ventilacijski otvori sustava budu slobodni.

7. Slijedite upute navedene u odjeljku [Nakon radova na vašem računalu](#).

Pokrov stolnog računala

Uklanjanje pokrova stolnog računala

1. Slijedite upute navedene u odjeljku [Prije radova na vašem računalu](#).

NAPOMENA: Pobrinite se da imate dovoljno prostora za uklanjanje pokrova.

OPREZ: Svakako radite na ravnoj, obloženoj površini kako biste izbjegli ogrebotine na računalu ili na površini na kojoj radite.

2. Postavite računalo na desni bok tako da je strana s pokrovom okrenuta prema gore.

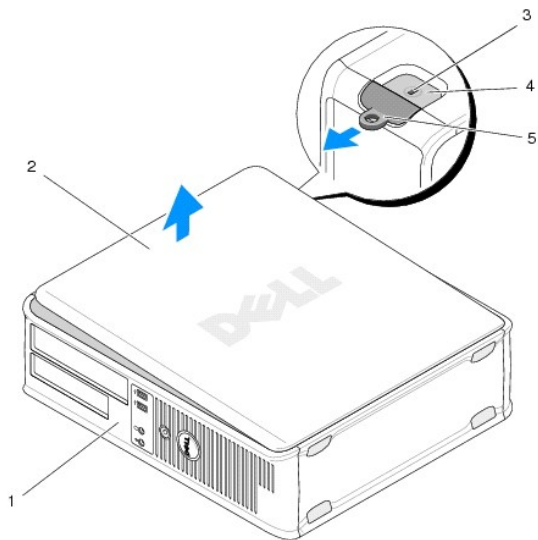

1	prednja strana računala (okvir)	2	pokrov računala
3	utor za sigurnosni kabel	4	jezičac za otpuštanje pokrova
5	prsten lokota		

3. Otpustite pokrov računala tako da pogurnete otponac za otpuštanje prema van. Rub najbliži otponcu će se podići.

4. Podignite pokrov s računala.
5. Pohranite pokrov na sigurno mjesto.

Ponovno postavljanje pokrova stolnog računala

 **NAPOMENA:** Ovaj postupak podrazumijeva da ste najprije dovršili postupak uklanjanja.

1. Provjerite jesu li svi kabeli priključeni i pomaknite ih da ne smetaju.
2. Provjerite da u računalu nisu ostali alati ili dodatni dijelovi.
3. Umetnite dvije kopče na rubu kućišta u utore za kopče na pokrovu.
4. Pritisnite pokrov prema dolje dok ne osjetite da je legao na mjesto.
5. Pobrinite se da pokrov bude pravilno namješten.

 **OPREZ:** Pobrinite se da svi ventilacijski otvori sustava budu slobodni.

6. Slijedite upute navedene u odjeljku [Nakon radova na vašem računalu](#).

[Povratak na Stranicu sa sadržajem](#)

[Povratak na Stranicu sa sadržajem](#)

Procesor

Dell™ OptiPlex™ 360 Servisni priručnik

- [Uklanjanje procesora](#)
- [Zamjena procesora](#)

UPOZORENJE: Prije rada na unutrašnjosti računala pročitajte sigurnosne upute koje ste dobili s računalom. Dodatne sigurnosne informacije potražite na početnoj stranici za sukladnost sa zakonskim odredbama na www.dell.com/regulatory_compliance.

OPREZ: Ne poduzimajte sljedeće korake ako niste dobro upoznati s postupkom uklanjanja i zamjene hardvera. Neispravno izvođenje ovih postupaka može oštetiti matičnu ploču.

Uklanjanje procesora

1. Slijedite upute navedene u odjeljku [Prije radova na vašem računalu](#).
2. Uklonite pokrov računala (pogledajte [Uklanjanje pokrova Mini Tower računala](#) ili [Uklanjanje pokrova stolnog računala](#)).

UPOZORENJE: Iako je opremljen plastičnim štitnikom, sklop hladila može tijekom normalnog rada biti jako vruć. Prije nego što ga dodirujete, pustite da se ohladi.

3. Uklonite ventilator procesora i sklop hladila iz računala (pogledajte [Uklanjanje sklopa hladila procesora](#)).

NAPOMENA: Prilikom zamjene procesora ponovo instalirajte originalni sklop hladila, osim ako za novi procesor nije potrebno novo hladilo.

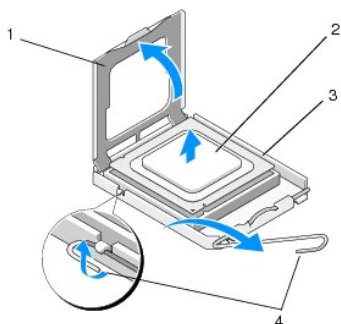

1	pokrov procesora	2	procesor
3	utor	4	poluga za otpuštanje

4. Otpustite ručicu pritiskom na nju i odignite je od pokrova procesora.
5. Otvorite pokrov procesora.

OPREZ: Prilikom zamjene procesora, ne dodirujte nijedan od pinova unutar utora ili pazite da na pinove u utoru nešto ne padne.

6. Izvadite procesor iz utora i stavite ga u antistatičku vrećicu.
Polugu ostavite u otvorenom položaju kako bi se u utor mogao umetnuti novi procesor.

Zamjena procesora

OPREZ: Uzemljite se tako da dodirnete nebojenu metalnu površinu na stražnjem dijelu računala.

NAPOMENA: Ovaj postupak podrazumijeva da ste najprije dovršili postupak uklanjanja.

1. Raspakirajte novi procesor pazeći da pritom ne dodirnete donju stranu procesora.

OPREZ: Pinovi u utoru vrlo su osjetljivi. Kako se procesor ne bi oštetio, ispravno ga poravnajte s utorom i prilikom instalacije nemojte koristiti preveliku silu. Pazite da ne dodirujete ili ne savijete pinove na matičnoj ploči.

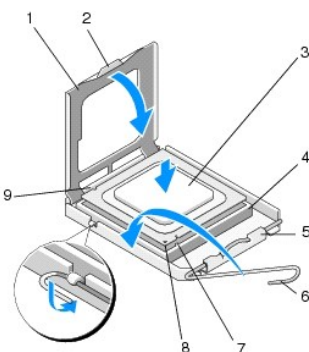

1	pokrov procesora	2	jezičak
3	procesor	4	utor procesora
5	zasun pokrova	6	poluga za otpuštanje
7	prednji usjek za poravnavanje	8	oznaka pina 1 za procesor
9	usjek za stražnje poravnanje		

2. Otvorite pokrov procesora. Ako je pokrov učvršćen, okrećite ručicu dok se pokrov procesora ne otvori.

OPREZ: Procesor morate pravilno postaviti u utor kako biste izbjegli trajno oštećenje procesora i računala kada ga uključujete.

3. Poravnajte prednji i stražnji urez za poravnavanje na procesoru s prednjim i stražnjim urezom za poravnavanje na ležištu.
4. Poravnajte pin-1 kutove procesora i utora.

OPREZ: Kako se procesor ne bi oštetio, ispravno ga poravnajte s utorom i prilikom instalacije nemojte koristiti preveliku silu.

5. Nježno uglavite procesor u utor pazeći da ga pravilno postavite.
6. Zatvorite pokrov procesora pazivši da se jezičak na pokrovu procesora nalazi ispod središnjeg zasuna na utoru.
7. Polugu za otpuštanje na utoru gurnite natrag prema utoru i gurnite je na mjesto kako biste fiksirali procesor.
8. Očistite termalno mazivo s dna hladila.

OPREZ: Uvijek primjenjujte novi izvor topline. Novo termalno mazivo je neophodno za dobro provođenje topline, što je potrebno za optimalan rad procesora.

9. Nanesite novo termalno mazivo na vrh procesora.
10. Ponovno namjestite ventilator procesora i sklop procesora (pogledajte [Ponovno postavljanje sklopa hladila procesora](#)).

OPREZ: Provjerite jesu li ventilator procesora i hladilo ispravno i čvrsto postavljene.

11. Slijedite upute navedene u odjeljku [Nakon radova na vašem računalu](#).
12. Provjerite radi li vaše računalo ispravno pomoću programa Dell™ Diagnostics (pogledajte [Dell Diagnostics](#)).

[Povratak na Stranicu sa sadržajem](#)

Pogoni

Dell™ OptiPlex™ 360 Servisni priručnik

- [O pogonima](#)
- [Optički pogon](#)
- [Disketna jedinica ili čitač multimedijских kartica](#)
- [Tvrđi diskovi](#)

UPOZORENJE: Prije rada na unutrašnjosti računala pročitate sigurnosne upute koje ste dobili s računalom. Dodatne sigurnosne informacije potražite na početnoj stranici za sukladnost sa zakonskim odredbama na www.dell.com/regulatory_compliance.

UPOZORENJE: Kako biste otklonili mogućnost strujnog udara, prije skidanja pokrova računala uvijek isključite računalu iz zidne utičnice.

O pogonima

Mini tower računalo podržava kombinacije sljedećih uređaja:

- 1 Dva interna 3,5-inčna SATA tvrda diska
- 1 Dva eksterna 5,25-inčna pogona
- 1 Jedna dodatna disketna jedinica ili dodatni čitač medijskih kartica

Stolno računalo podržava kombinacije sljedećih uređaja:

- 1 Jedan interni 3,5-inčni SATA tvrđi disk
- 1 Jedan eksterni 5,25-inčni pogon
- 1 Jedna dodatna disketna jedinica ili dodatni čitač medijskih kartica

Preporučeni kablanski spojevi za pogone

- 1 Priključite priključke SATA tvrdih diskova u priključke s oznakama „SATA0” i „SATA1” na matičnoj ploči.
- 1 Priključite SATA optički pogon u priključak s oznakom „SATA2” na matičnoj ploči.

Povezivanje kabela pogona

Kad ugrađujete pogon, na stražnju stranu pogona priključujete dva kabela: kabel napajanja i podatkovni kabel.

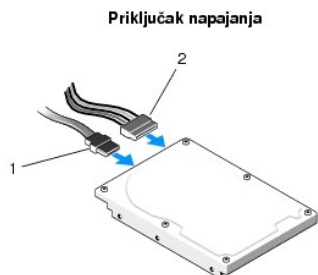

1	kabel za napajanje	2	podatkovni priključak
---	--------------------	---	-----------------------

Priključci sučelja pogona

Kablanski priključci pogona su označeni žlijebom kako bi se osiguralo pravilno umetanje. Prije priključenja, pravilno poravnajte žlijeb na kابلu i priključku pogona.

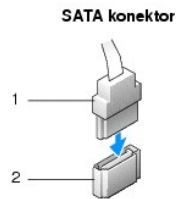

1	kabel sučelja	2	priključak sučelja
---	---------------	---	--------------------

Povezivanje i odspajanje kabela pogona

Kada priključujete i isključujete podatkovni serijski ATA kabel, učinite to povlačeći za jezičak za povlačenje.

Priključci serijskog ATA sučelja su označeni žlijebom kako bi se osiguralo pravilno priključivanje; tj. zarez ili pin koji nedostaje na priključku moraju odgovarati ispupčenju ili zatvorenoj rupi na drugom priključku.

Optički pogon

Uklanjanje optičkog pogona iz Mini Tower računala

1. Slijedite upute navedene u odjeljku [Prije radova na vašem računalu](#).
2. Skinite pokrov računala (pogledajte [Uklanjanje pokrova Mini Tower računala](#)).
3. Skinite prednju masku pogona (pogledajte [Uklanjanje prednje maske pogona](#)).
4. Iskopčajte podatkovni kabel optičkog pogona iz priključka na matičnoj ploči.
5. Isključite kabel za napajanje i podatkovni kabel optičkog pogona s njegove stražnje strane.
6. Uklonite vijak koji pričvršćuje optički pogon u ležištu optičkog pogona.
7. Izvucite optički pogon kroz prednji dio računala.

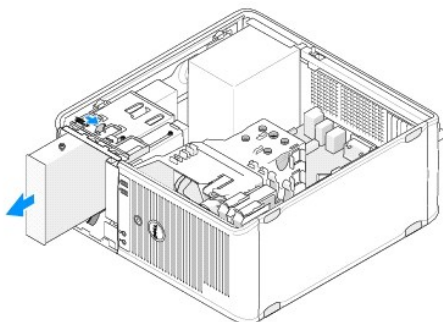

8. Ako trajno uklanjate pogon:
 - a. Ugradite umetak na ploču pogona (pogledajte [Postavljanje umetka na ploču optičkih pogona](#)).
 - b. Uklonite nekorišteni podatkovni kabel iz računala.
 - c. Ugradite umetak za ploču pogona kako biste pokrili prazno mjesto pogona (pogledajte [Postavljanje umetka na ploču optičkih pogona](#)).
 - d. Slijedite upute navedene u odjeljku [Nakon radova na vašem računalu](#).
 - e. Ažurirajte podatke o konfiguraciji u programu za postav sustava. Više informacija o korištenju programa za postavljanje sustava potražite u *Tehnološkom priručniku za Dell* na Vašem računalu ili na support.dell.com.

Zamjena ili dodavanje optičkog pogona u Mini Tower računalo

NAPOMENA: Ovaj postupak podrazumijeva da ste najprije dovršili postupak uklanjanja.

1. Skinite umetak s ploče pogona (pogledajte [Uklanjanje umetka s ploče optičkih pogona](#)).
2. Nježno postavite pogon na mjesto, poravnajte otvore na ležištu pogona s optičkim pogonom.

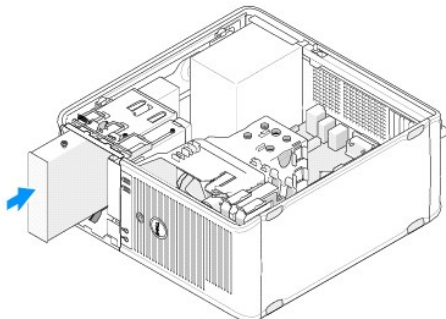

3. Zategnite vijke kako biste učvrstili optički pogon.
4. Priključite kabele napajanja i podatkovni kabel na pogon.
5. Priključite podatkovni kabel u priključak na matičnoj ploči.
6. Slijedite upute navedene u odjeljku [Nakon radova na vašem računalu](#).
7. Ažurirajte podatke o konfiguraciji u programu za postav sustava. Više informacija o korištenju programa za postavljanje sustava potražite u *Tehnološkom priručniku za Dell* na Vašem računalu ili na support.dell.com.
8. Provjerite radi li vaše računalo ispravno pomoću programa Dell Diagnostics (pogledajte [Dell Diagnostics](#)).

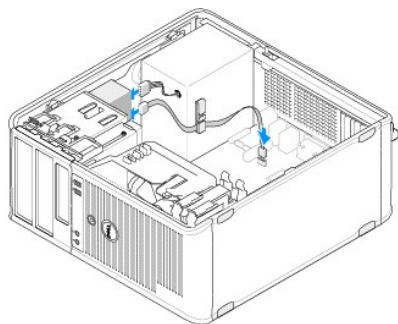

Uklanjanje umetka s ploče optičkih pogona

Oslobodite umetak ploče optičkog pogona tako da ga gurnete iz kućišta.

Postavljanje umetka na ploču optičkih pogona

1. Poravnajte umetak ploče optičkog pogona s rubovima praznog ležišta.
2. Postavite dva vijka koji pričvršćuju umetak ploče optičkog pogona.

NAPOMENA: Kako biste zadovoljili FCC odredbe, preporučuje se da ponovno namjestite umetak ploče optičkog pogona svaki put kada uklonite optički pogon iz računala.

Uklanjanje optičkog pogona iz stolnog računala

1. Slijedite upute navedene u odjeljku [Prije radova na vašem računalu](#).

2. Skinite pokrov računala (pogledajte [Uklanjanje pokrova stolnog računala](#)).

OPREZ: Ne izvlačite pogon iz računala povlačeći njegove kabele. Ako to učinite možete dovesti do oštećenja kabela i konektora kabela.

3. Gurnite otponac pogona, pogurnite pogon prema stražnjem dijelu računala i izvadite ga iz računala.

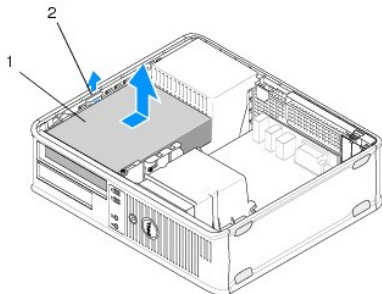

1	optički pogon	2	bravica za oslobađanje pogona
---	---------------	---	-------------------------------

4. Isključite kabele za napajanje i podatkovne kabele iz stražnjeg dijela pogona.

Ugradnja optičkog pogona u stolno računalo

NAPOMENA: Ovaj postupak podrazumijeva da ste najprije dovršili postupak uklanjanja.

1. Raspakirajte pogon i pripremite ga za ugradnju. Provjerite dokumentaciju isporučenu uz pogon kako biste potvrdili da je pogon konfiguriran za vaše računalo.
2. Ako ugrađujete novi pogon:
 - a. Uklonite okvir (pogledajte [Uklanjanje umetka s ploče optičkih pogona](#)).
 - b. Umetnite tri vijka izvađena iz umetka u bočne stranice novog pogona i pritegnite ih.
 - c. Podignite otponac za otpuštanje pogona i umetnite novi optički pogon.

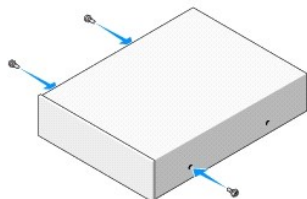

3. Priključite kabele napajanja i podatkovni kabel na pogon.
4. Poravnajte pričvrstne vijke s vodičicama za vijke i pomaknite pogon u pretinac sve dok ne uskoči na mjesto.

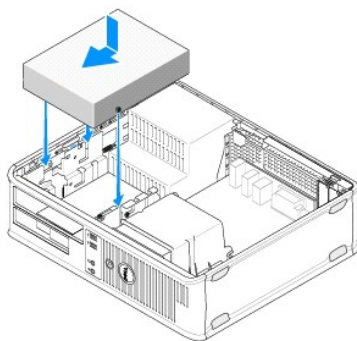

5. Provjerite sve konektore kabela i pomaknite kabele kako biste omogućili protok zraka za ventilator i ventilacijske otvore.
6. Slijedite upute navedene u odjeljku [Nakon radova na vašem računalu](#).
7. Ažurirajte informacije o konfiguraciji u programu za postav sustava tako da postavite odgovarajuću mogućnost **Pogon** (0 dor 1) u odjeljku **Pogoni**. Više informacija o korištenju programa za postavljanje sustava potražite u *Tehnološkom priručniku za Dell* na Vašem računalu ili na support.dell.com.
8. Provjerite radi li vaše računalo ispravno pomoću programa Dell Diagnostics (pogledajte [Dell Diagnostics](#)).

Disketna jedinica ili čitač multimedijских kartica

Uklanjanje disketne jedinice ili čitača medijskih kartica iz Mini Tower računala

⚠ UPOZORENJE: Prije rada na unutrašnjosti računala pročitajte sigurnosne upute koje ste dobili s računalom. Dodatne sigurnosne informacije potražite na početnoj stranici za sukladnost sa zakonskim odredbama na www.dell.com/regulatory_compliance.

⚠ UPOZORENJE: Kako biste otklonili mogućnost strujnog udara, prije skidanja pokrova računala uvijek isključite računalo iz zidne utičnice.

1. Onemogućite disketnu jedinicu ili čitač medijskih kartica u programu za postav sustava. Više informacija o korištenju programa za postavljanje sustava potražite u *Tehnološkom priručniku za Dell* na Vašem računalu ili na support.dell.com.
2. Slijedite upute navedene u odjeljku [Prije radova na vašem računalu](#).
3. Skinite pokrov računala (pogledajte [Uklanjanje pokrova Mini Tower računala](#)).
4. Uklonite umetak na ploči pogona tako da otklonac pogurnete prema dolje.

Umetak za ploču pogona

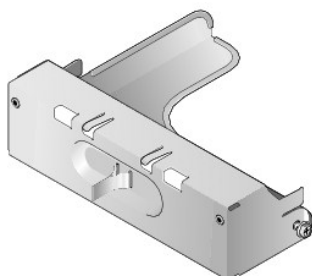

5. Isključite kabele za napajanje i podatkovne kabele iz stražnjeg dijela disketne jedinice.
6. Prihvatite bravicu za otpuštanje pogona i povlačite je prema bazi računala dok se ploča pogona na otvori. Pogon izvucite iz računala držeći bravicu za otpuštanje na mjestu.

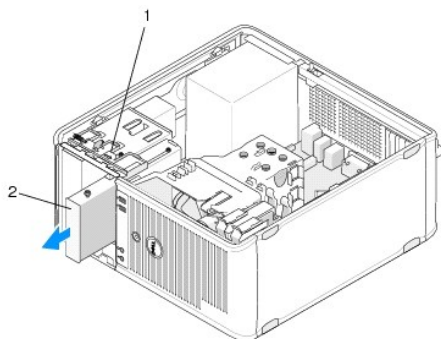

1	bravica za oslobađanje pogona	2	disketna jedinica
---	-------------------------------	---	-------------------

Zamjena ili dodavanje disketne jedinice ili čitača kartica u mini tower računalo

 **NAPOMENA:** Ovaj postupak podrazumijeva da ste najprije dovršili postupak uklanjanja.

1. Ako mijenjate disketnu jedinicu ili čitač kartica, uklonite vijke iz postojećeg pogona i postavite ih na zamjenski pogon.
2. Ako ugrađujete novu disketnu jedinicu ili čitač kartica:
 - a. Uklonite umetak s ploče pogona postavljen na ležište pogona.
 - b. Uklonite četiri vijka s umetka na ploči pogona.
 - c. Postavite vijke na novu disketnu jedinicu ili čitač kartica.

Umetak za ploču pogona

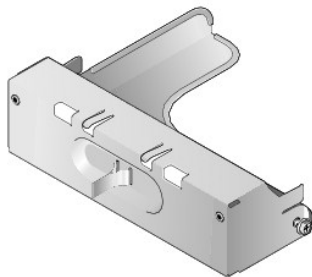

3. Poravnajte vijke na disketnoj jedinici ili čitaču kartica s vijcima za navođenje u ležištu i lagano pogurnite pogon dok ne sjedne na mjesto.

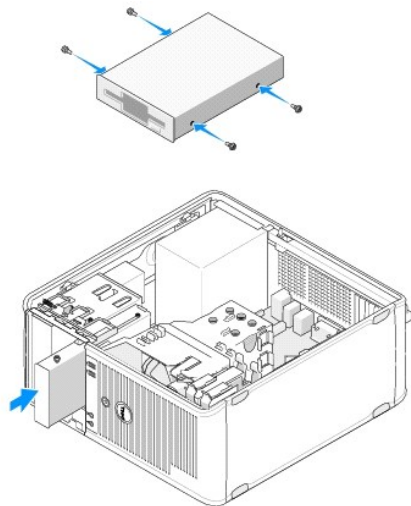

4. Priključite naponski i podatkovni kabel na disketnu jedinicu ili čitač kartice te ne matičnu ploču.

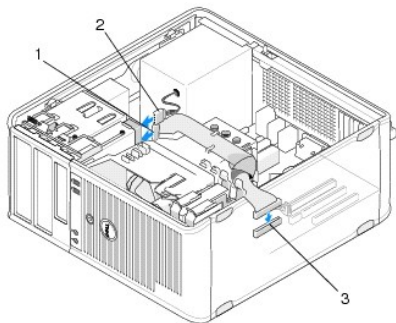

1 podatkovni kabel

2 kabel za napajanje

3 | konektor disketne jedinice (DSKT) | |

5. Slijedite upute navedene u odjeljku [Nakon radova na vašem računalu](#).
6. Omogućite disketnu jedinicu ili čitač medijskih kartica u programu za postav sustava. Više informacija o korištenju programa za postavljanje sustava potražite u *Tehnološkom priručniku za Dell* na Vašem računalu ili na support.dell.com.
7. Provjerite radi li vaše računalo ispravno pomoću programa Dell Diagnostics (pogledajte [Dell Diagnostics](#)).

Uklanjanje disketne jedinice ili čitača medijskih kartica iz stolnog računala

1. Slijedite upute navedene u odjeljku [Prije radova na vašem računalu](#).
2. Skinite pokrov računala (pogledajte [Uklanjanje pokrova Mini Tower računala](#)).

 **NAPOMENA:** Budući da sljedeći koraci ne zahtijevaju potpuno uklanjanje optičkog pogona, nije potrebno odspajati kablove priključene na optički pogon.

3. Uklonite optički pogon i pažljivo ga odložite sa strane (pogledajte [Uklanjanje optičkog pogona iz stolnog računala](#)).

 **OPREZ:** Ne izvlačite pogon iz računala povlačeći njegove kablove. Ako to učinite možete dovesti do oštećenja kabela i konektora kabela.

4. Podignite otponac za otpuštanje i pogurnite disketnu jedinicu ili čitač kartica prema prednjem dijelu računala. Zatim ga izvadite iz računala.

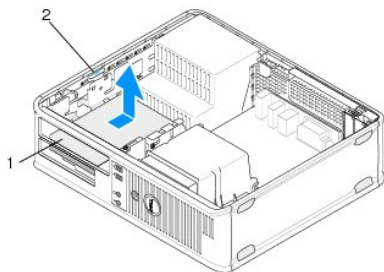

1	disketna jedinica ili čitač multimedijjskih kartica	2	bravica za oslobađanje pogona
---	---	---	-------------------------------

5. Iskopčajte kabel za napajanje i podatkovni kabel sa stražnje strane disketne jedinice ili čitača kartica.
6. Ako trajno uklanjate disketnu jedinicu ili čitač kartica:
 - a. Postavite umetak na ploču tako da ga spustite u ležište dok ne klikne na mjesto.
 - b. Uklonite podatkovni kabel s matične ploče i uklonite ga iz računala.
 - c. Slijedite upute navedene u odjeljku [Nakon radova na vašem računalu](#).
 - d. Uđite u program za postav sustava i ažurirajte informacije o konfiguraciji pogona. Više informacija o korištenju programa za postavljanje sustava potražite u *Tehnološkom priručniku za Dell* na Vašem računalu ili na support.dell.com.

Zamjena ili dodavanje disketne jedinice ili čitača kartice u stolno računalo

 **NAPOMENA:** Ovaj postupak podrazumijeva da ste najprije dovršili postupak uklanjanja.

1. Ako ugrađujete novu disketnu jedinicu ili čitač kartica:
 - a. Uklonite umetak s ploče pogona postavljen na ležište pogona.
 - b. Uklonite četiri vijka s umetka na ploči pogona.
 - c. Postavite vijke na novu disketnu jedinicu ili čitač kartica.

Umetak za ploču

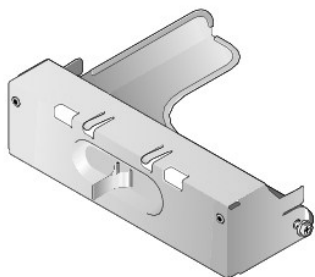

2. Ako mijenjate postojeću disketnu jedinicu ili čitač kartica, uklonite četiri vijka iz postojeće jedinice ili čitača.
3. Umetnite četiri vijka u bočne stranice nove disketne jedinice ili čitača kartica i pritegnite ih.

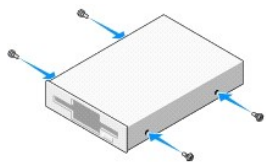

4. Priključite podatkovne i kabel za napajanje disketne jedinice ili čitača.
5. Poravnajte vijke s vodilicama na kućištu i pogurnite pogon u ležište (utor s oznakom „2“) dok ne sjedne na mjesto.

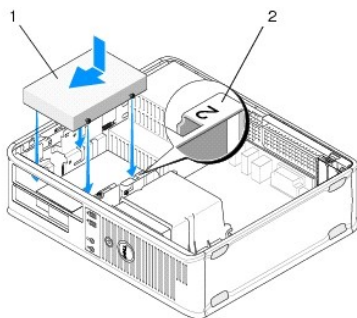

1	disketna jedinica	2	oznaka ležišta pogona
---	-------------------	---	-----------------------

6. Ponovno postavite optički pogon (pogledajte [Ugradnja optičkog pogona u stolno računalo](#)).
7. Provjerite sve konektore kabela i pomaknite kabele kako biste omogućili protok zraka za ventilator i ventilacijske otvore.
8. Slijedite upute navedene u odjeljku [Nakon radova na vašem računalu](#).
9. Omogućite disketnu jedinicu ili čitač medijskih kartica u programu za postav sustava. Više informacija o korištenju programa za postavljanje sustava potražite u *Tehnološkom priručniku za Dell* na Vašem računalu ili na support.dell.com.
10. Provjerite radi li vaše računalo ispravno pomoću programa Dell Diagnostics (pogledajte [Dell Diagnostics](#)).

Tvrdi diskovi

- UPOZORENJE:** Prije rada na unutrašnjosti računala pročitajte sigurnosne upute koje ste dobili s računalom. Dodatne sigurnosne informacije potražite na početnoj stranici za sukladnost sa zakonskim odredbama na www.dell.com/regulatory_compliance.
- UPOZORENJE:** Kako biste otklonili mogućnost strujnog udara, prije skidanja pokrova računala uvijek isključite računalo iz zidne utičnice.
- OPREZ:** Za izbjegavanje oštećenja na pogonu na postavljate ga na tvrdnu površinu. Postavite pogon na površinu kao što spužva koja je dovoljno mekana.

OPREZ: Ako uklanjate tvrdi disk koji sadrži podatke koje želite zadržati, prije nego nastavite s ovim postupkom izradite pričuvnu kopiju podataka.

NAPOMENA: Provjerite dokumentaciju pogona kako biste provjerili je li konfiguriran za vaše računalo.

Uklanjanje tvrdog diska iz Mini Tower računala

1. Slijedite upute navedene u odjeljku [Prije radova na vašem računalu](#).
2. Uklonite pokrov računala (pogledajte [Uklanjanje pokrova Mini Tower računala](#) ili [Uklanjanje pokrova stolnog računala](#)).
3. Isključite kabel za napajanje i podatkovni kabel iz diska.
4. Isključite podatkovni kabel iz matične ploče.

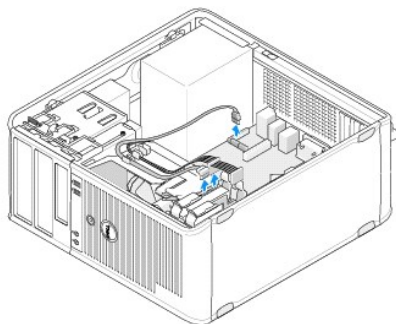

5. Pritisnite dva jezičca za otpuštanje prema unutra i izvucite pogon iz ležišta.

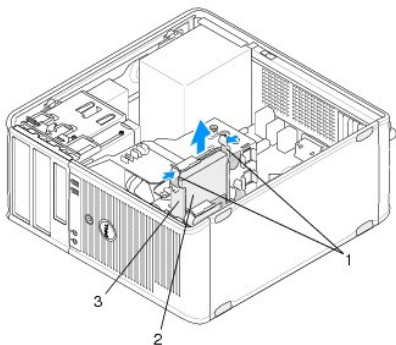

1	jezičci za otpuštanje držača tvrdog diska (2)	2	tvrdi disk
3	nosač tvrdog diska		

6. Ako trajno uklanjate ovaj disk:
 - a. Uklonite nekoristeni podatkovni kabel iz računala.
 - b. Slijedite upute navedene u odjeljku [Nakon radova na vašem računalu](#).
 - c. Uđite u program za postavljanje sustava i idite u odjeljak **Pogoni**. U odjeljku **Pogoni 0 do 3** postavite ispravnu konfiguraciju **Pogona**. Više informacija o korištenju programa za postavljanje sustava potražite u *Tehnološkom priručniku za Dell* na Vašem računalu ili na support.dell.com.

Zamjena ili dodavanje tvrdog diska u Mini Tower računalo

NAPOMENA: Ovaj postupak podrazumijeva da ste najprije dovršili postupak uklanjanja.

1. Provjerite dokumentaciju pogona kako biste provjerili je li konfiguriran za vaše računalo.
2. Ako mijenjate tvrdi disk, prvo morate zamijeniti stari disk novim u postojećem držaču tvrdog diska (pogledajte [Držač tvrdog diska - Mini Tower računalo](#)).

3. Pažljivo umetnite tvrdi disk u ležište tako da klikne na mjesto.

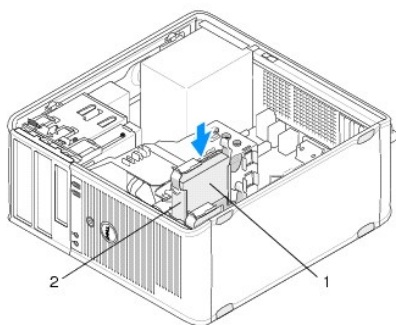

1	tvrdi disk	2	nosač tvrdog diska
---	------------	---	--------------------

4. Priključite kabele napajanja i podatkovni kabel na pogon.
5. Priključite podatkovni kabel u matičnu ploču.

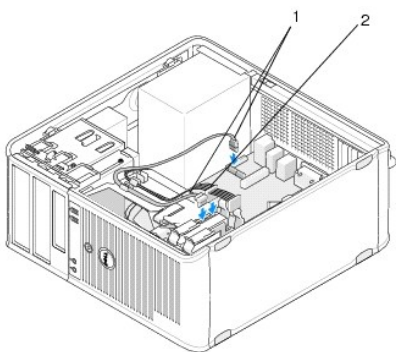

1	podatkovni kabel	2	kabel za napajanje
---	------------------	---	--------------------

6. Provjerite sve priključke kako biste bili sigurni da su dobro i čvrsto ukopčani.
7. Slijedite upute navedene u odjeljku [Nakon radova na vašem računalu](#).

 **NAPOMENA:** Upute o instalaciji softvera potrebnog za rad diska potražite u dokumentaciji priloženoj uz disk.

8. Uđite u program za postav sustava i ažurirajte informacije o konfiguraciji diskova. Više informacija o korištenju programa za postavljanje sustava potražite u *Tehnološkom priručniku za Dell* na Vašem računalu ili na support.dell.com.
9. Provjerite radi li vaše računalo ispravno pomoću programa Dell Diagnostics (pogledajte [Dell Diagnostics](#)).

Držač tvrdog diska - Mini Tower računalo

Ako mijenjate tvrdi disk, morate prvo držač sa starog diska staviti na novi prije ugradnje novog diska u računalo.

1. Postavite tvrdi disk u držaču licem prema dolje na ravnoj površini.
2. Lagano povucite rubove držača od diska i podignite tvrdi disk iz držača.

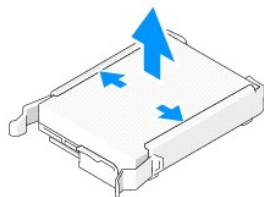

3. Postavite držač na ravnu površinu tako da oznaka bude okrenuta prema gore.
4. Gornji rub tvrdog diska okrenite prema jezičcima držača, pažljivo postavite lijevi rub u držač, umetnuvši iglice na držaču u rupice na tvrdom disku.
5. Rastegnite desnu stranu držača i polegnite desnu stranu diska umetnuvši iglice na držaču u rupice na tvrdom disku.

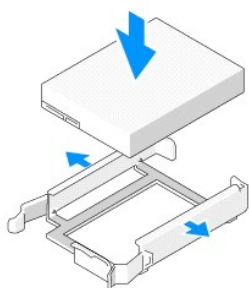

Uklanjanje tvrdog diska iz stolnog računala

⚠ OPREZ: Ako uklanjate tvrdi disk koji sadrži podatke koje želite zadržati, prije nego nastavite s ovim postupkom izradite pričuvenu kopiju podataka.

1. Provjerite dokumentaciju pogona kako biste provjerili je li konfiguriran za vaše računalo.
2. Slijedite upute navedene u odjeljku [Prije radova na vašem računalu](#).
3. Uklonite pokrov računala (pogledajte [Uklanjanje pokrova Mini Tower računala](#) ili [Uklanjanje pokrova stolnog računala](#)).

⚠ OPREZ: Budući da sljedeći koraci ne zahtijevaju potpuno uklanjanje optičkog pogona, nije potrebno odspajati kabele priključene u optički pogon.

4. Uklonite optički pogon i pažljivo ga odložite (pogledajte [Uklanjanje optičkog pogona iz stolnog računala](#)).
5. Uklonite disketni pogon iz 3,5-inčnog ležišta i pažljivo ga odložite (pogledajte [Uklanjanje disketne jedinice ili čitača medijskih kartica iz stolnog računala](#)).
6. Pritisnite dvije plastične kopče sa svake strane pogona, a zatim ih pažljivo pogurnite prema stražnjem dijelu računala.

⚠ OPREZ: Ne izvlačite pogon iz računala povlačeći njegove kabele. Ako to učinite možete dovesti do oštećenja kabela i konektora kabela.

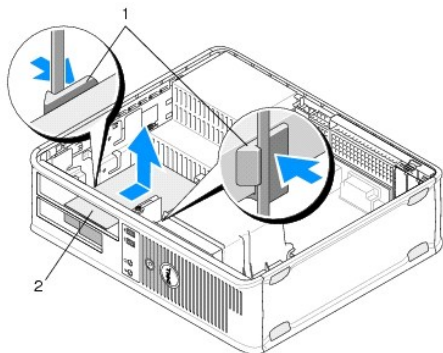

1	plastične sigurnosne kopče (2)	2	tvrdi disk
---	--------------------------------	---	------------

- Podignite tvrdi disk iz računala.
- Isključite kabel za napajanje i podatkovni kabel iz diska.

Zamjena ili dodavanje tvrdog diska u stolno računalo

NAPOMENA: Ovaj postupak podrazumijeva da ste najprije dovršili postupak uklanjanja.

- Provjerite dokumentaciju pogona kako biste provjerili je li konfiguriran za vaše računalo.

OPREZ: Za izbjegavanje oštećenja na pogonu na postavljate ga na tvrdnu površinu. Postavite pogon na površinu kao što spužva koja je dovoljno mekana.

- Raspakirajte zamjenski tvrdi disk i pripremite ga za ugradnju.
- Ako zamjenski tvrdi disk nema na sebi plastični držač, postavite na njega postojeći držač (pogledajte [Noslač tvrdog diska - Stolno računalo](#)).
- Priključite kabele napajanja i podatkovni kabel na pogon.
- Pronađite odgovarajuće ležište za pogon, pogurnite pogon u ležište tako da sjedne na mjesto.

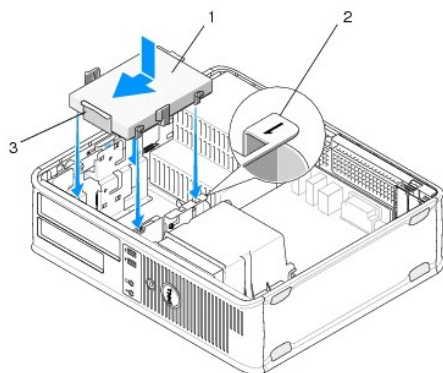

1	tvrdi disk	2	oznaka ležišta pogona
3	noslač tvrdog diska		

- Ugradite disketnu jedinicu (pogledajte [Zamjena ili dodavanje disketne jedinice ili čitača kartice u stolno računalo](#)).
- Ponovno postavite optički pogon (pogledajte [Ugradnja optičkog pogona u stolno računalo](#)).
- Provjerite sve priključke kako biste osigurali da su pravilno priključeni i čvrsto postavljeni.

9. Slijedite upute navedene u odjeljku [Nakon radova na vašem računalu](#).
10. Ako je pogon koji ste ugradili primarni, umetnite medij za podizanje računala u pogon.
11. Uđite u program za postav sustava i ažurirajte mogućnost SATA ulaza na popisu mogućnosti **Pogona**. Više informacija o korištenju programa za postavljanje sustava potražite u *Tehnološkom priručniku za Dell* na Vašem računalu ili na support.dell.com.
12. Izađite iz programa za postavljanje i ponovno pokrenite računalo.
13. Napravite particije i formatirajte svoj pogon.

 **NAPOMENA:** Za upute pogledajte dokumentaciju isporučenu s vašim operacijskim sustavom.

14. Provjerite radi li Vaše računalo ispravno pomoću programa Dell Diagnostics (pogledajte [Dell Diagnostics](#)).
15. Instalirajte operativni sustav na tvrdi disk.

 **NAPOMENA:** Za upute pogledajte dokumentaciju isporučenu s vašim operacijskim sustavom.

Nosač tvrdog diska - Stolno računalo

1. Postavite tvrdi disk u držaču licem prema dolje na ravnoj površini.
2. Odvijte četiri vijka koji pričvršćuju tvrdi disk za držač.
3. Podignite tvrdi disk iz držača.

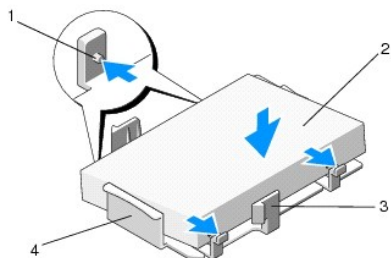

1	otvori za vijke (4)	2	tvrdi disk
3	plastične sigurnosne kopče (2)	4	nosač tvrdog diska

4. Postavite tvrdi disk u držač tako da naljepnica gleda prema gore.
5. Vratite četiri vijka koji pričvršćuju tvrdi disk za držač.

[Povratak na Stranicu sa sadržajem](#)

[Povratak na Stranicu sa sadržajem](#)

Sklop hladila procesora

Dell™ OptiPlex™ 360 Servisni priručnik

- [Uklanjanje sklopa hladila procesora](#)
- [Ponovno postavljanje sklopa hladila procesora](#)

- ⚠ **UPOZORENJE:** Prije rada na unutrašnjosti računala pročitajte sigurnosne upute koje ste dobili s računalom. Dodatne sigurnosne informacije potražite na početnoj stranici za sukladnost sa zakonskim odredbama na www.dell.com/regulatory_compliance.
- ⚠ **UPOZORENJE:** Prije skidanja pokrova računalo obavezno isključite iz utičnice kako biste se zaštitili od mogućeg strujnog udara, rana uzrokovanih pomicanjem lopatica ventilatora ili ostalih neočekivanih ozljeda.

Uklanjanje sklopa hladila procesora

⚠ **OPREZ:** Osim ako je za rad novog procesora potrebno novo hladilo, prilikom izmjene procesora ponovno uporabite originalno hladilo.

1. Slijedite upute navedene u odjeljku [Prije radova na vašem računalu](#).
2. Uklonite pokrov računala (pogledajte [Uklanjanje pokrova Mini Tower računala](#) ili [Uklanjanje pokrova stolnog računala](#)).
3. Iskopčajte kabel ventilatora hladila iz matične ploče.
4. Odvijte dva pričvrсна vijka koji pričvršćuju sklop hladila na matičnoj ploči.

⚠ **UPOZORENJE:** I ako je opremljen plastičnim štitnikom, sklop hladila može tijekom normalnog rada biti jako vruć. Pričekajte neko vrijeme da se ohladi prije nego što ga dodirujete.

⚠ **OPREZ:** Između procesora i hladnjaka može postojati čvrst sloj toplinske paste. Ne koristite prekomjernu silu za odvajanje sklopa hladila od procesora kako biste izbjegli oštećivanje procesora.

5. Zakrenite sklop hladila prema van na šarkama, u smjeru suprotnom od provrta za vijke, skinite ga sa šarki i izvadite iz kućišta.
6. Položite sklop hladila gornjim dijelom prema dolje, tako da toplinska pasta gleda prema gore.

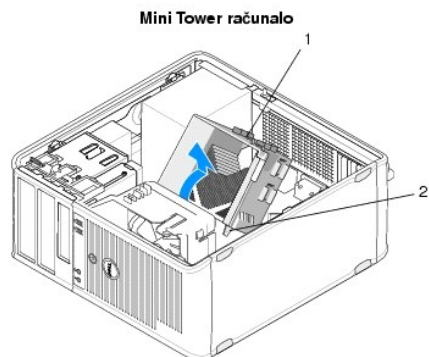

1	sklop hladila	2	pričvrсни vijci (2)
---	---------------	---	---------------------

Stolno računalo

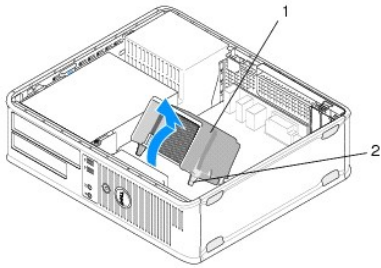

1	sklop hladila	2	pričvrсни vijci (2)
---	---------------	---	---------------------

Ponovno postavljanje sklopa hladila procesora

NAPOMENA: Ovaj postupak podrazumijeva da ste najprije dovršili postupak uklanjanja.

1. Slijedite upute navedene u odjeljku [Prije radova na vašem računalu](#).
2. Ako je potrebno, uklonite pokrov računala (pogledajte [Uklanjanje pokrova Mini Tower računala](#) ili [Uklanjanje pokrova stolnog računala](#)).
3. Po potrebi nanosite toplinsku pastu na hladnjak.
4. Uglavite sklop hladila u kućište računala tako da ga postavite na šarke i poravnate dva vijka s provrtima na matičnoj ploči.

Mini Tower računalo

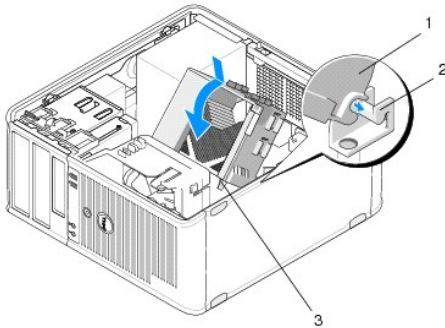

1	sklop hladila	2	nosač sklopa hladila
3	kućište vijaka (2)		

Stolno računalo

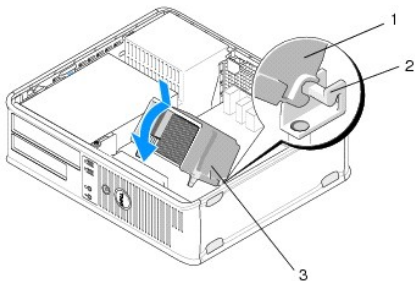

1	sklop hladila	2	nosač sklopa hladila
3	kućište vijaka (2)		

5. Zavijte tri pričvrсна vijka koji pričvršćuju sklop hladila na matičnoj ploči.

 **OPREZ:** Pobrinite se da sklop hladila bude pravilno postavljen i pričvršćen.

6. Ukopčajte kabel ventilatora u matičnu ploču (pogledajte [Komponente matične ploče](#)).
7. Slijedite upute navedene u odjeljku [Nakon radova na vašem računalu](#).

[Povratak na Stranicu sa sadržajem](#)

[Povratak na Stranicu sa sadržajem](#)

I/O ploča

Dell™ OptiPlex™ 360 Servisni priručnik

- [Uklanjanje I/O ploče](#)
- [Ponovno namještanje ulazno/izlazne ploče](#)

⚠ UPOZORENJE: Prije rada na unutrašnjosti računala pročitajte sigurnosne upute koje ste dobili s računalom. Dodatne sigurnosne informacije potražite na početnoj stranici za sukladnost sa zakonskim odredbama na www.dell.com/regulatory_compliance.

⚠ UPOZORENJE: Kako biste otklonili mogućnost strujnog udara, prije skidanja pokrova računala uvijek isključite računalo iz zidne utičnice.

Uklanjanje I/O ploče

🔍 NAPOMENA: Zabilježite položaj svih kabela dok ih uklanjate tako da ih možete kasnije pravilno namjestiti prilikom ugradnje nove ul./iz. ploče.

1. Slijedite upute navedene u odjeljku [Prije radova na vašem računalu](#).
2. Uklonite pokrov računala (pogledajte [Uklanjanje pokrova Mini Tower računala](#) ili [Uklanjanje pokrova stolnog računala](#)).

⚠ OPREZ: Prilikom izvlačenja ul./iz. ploče iz računala budite jako pažljivi kako ne biste oštetili priključke kabela i spojke za učvršćivanje kabela.

3. Isključite sve kabele kojima je ul./iz. ploča priključena na matičnu ploču.

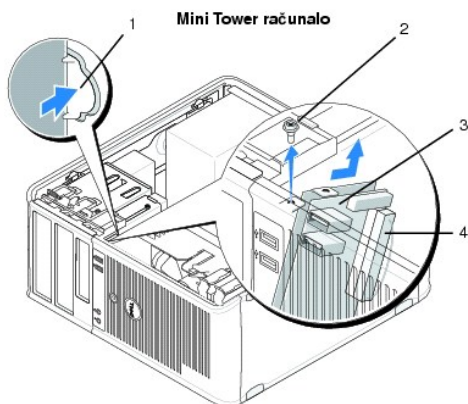

1 gumb za otpuštanje ulazno/izlazne ploče	2 pričvrсни vijak
3 ulazno/izlazna ploča	4 priključak kabela I/O ploče

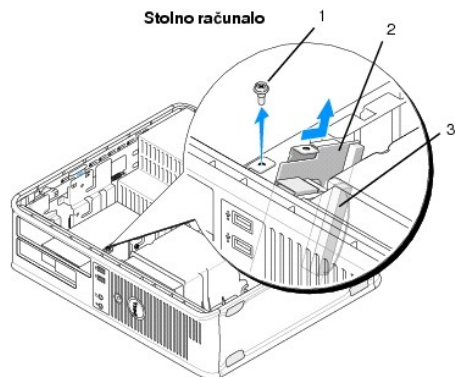

1 pričvrсни vijak	2 ulazno/izlazna ploča
3 priključak kabela I/O ploče	

4. Odvijte vijak koji pričvršćuje ul./iz. ploču na kućištu.
 5. Pritisnite i držite gumb za otpuštanje ul./iz. ploče (samo na mini tower računalima).
 6. Gurnite ul./izl. ploču u stranu kako biste oslobodili sponu ul./izl. ploče iz utora spona ul./izl. ploče.
 7. Pažljivo uklonite postojeću ulazno/izlaznu ploču iz računala.
-

Ponovno namještanje ulazno/izlazne ploče

 **NAPOMENA:** Ovaj postupak podrazumijeva da ste najprije dovršili postupak uklanjanja.

1. Postavite ul./iz. ploču u utore na kućištu računala.

 **OPREZ:** Prilikom postavljanja ul./izl. ploče u računalo, pazite da ne oštetite konektore kabela i spojke za učvršćivanje kabela.

2. Poravnajte i gurnite sponu ul./iz. ploče u utor za sponu ul./iz. ploče.
3. Ponovno zavrnite vijak koji pričvršćuje I/O ploču.
4. Ponovno spojite kabele na matičnu ploču.
5. Slijedite upute navedene u odjeljku [Nakon radova na vašem računalu](#).

 **OPREZ:** Kako biste priključili mrežni kabel, prvo ga priključite u mrežni uređaj, a zatim u računalo.

6. Provjerite radi li vaše računalo ispravno pomoću programa Dell™ Diagnostics (pogledajte [Dell Diagnostics](#)).
-

[Povratak na Stranicu sa sadržajem](#)

[Povratak na Stranicu sa sadržajem](#)

Memorijski moduli

Dell™ OptiPlex™ 360 Servisni priručnik

- [Vađenje memorijskog modula](#)
- [Ponovno postavljanje ili dodavanje memorijskog modula](#)

UPOZORENJE: Prije rada na unutrašnjosti računala pročitajte sigurnosne upute koje ste dobili s računalom. Dodatne sigurnosne informacije potražite na početnoj stranici za sukladnost sa zakonskim odredbama na www.dell.com/regulatory_compliance.

Vađenje memorijskog modula

1. Slijedite upute navedene u odjeljku [Prije radova na vašem računalu](#).
2. Uklonite pokrov računala (pogledajte [Uklanjanje pokrova Mini Tower računala](#) ili [Uklanjanje pokrova stolnog računala](#)).
3. Pronađite memorijske module na matičnoj ploči (pogledajte [Komponente matične ploče](#)).
4. Pritisnite sigurnosne kopče na krajevima priključka za memorijske module.

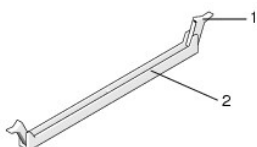

1	sigurnosna kopča	2	priključak memorijskog modula
---	------------------	---	-------------------------------

5. Primitite modul za rubove i povucite ga prema gore.
Ako se modul teško vadi, lagano ga pomičite naprijed-natrag kako biste ga izvadili iz konektora.

Ponovno postavljanje ili dodavanje memorijskog modula

OPREZ: Nemojte instalirati ECC memorijske module.

OPREZ: Ako tijekom nadogradnje memorije uklonite originalne memorijske module iz računala, čuvajte ih odvojeno od svih novih modula koje imate, čak i ako ste kupili nove module tvrtke Dell. Podudara se sa specifikacijama memorijskih modula koje instalirate. U protivnom računalo se možda neće pokretati kako treba.

NAPOMENA: Ako ugradite miješane parove memorije PC2-5300 (DDR2 667-MHz) i PC2-6400 (DDR2 800-MHz), moduli će raditi brzinom najsporijeg ugrađenog modula. Specifikacije za memorijski modul navedene su na naljepnici na modulu.



1	naljepnica
---	------------

NAPOMENA: Ovaj postupak podrazumijeva da ste najprije dovršili postupak uklanjanja.

1. Ako ugrađujete jedan modul, obavezno ga umetnite u priključak s oznakom „DIMM 1“, koji se nalazi najbliže procesoru, prije nego ugradite module u bilo koji drugi priključak.
Poravnajte zarez na dnu modula s poprečnim ispupčenjem na konektoru.

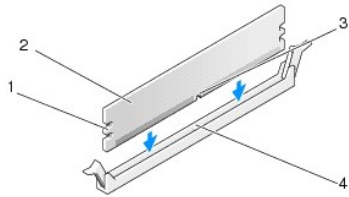

1	urezi (2)	2	memorijski modul
3	utor	4	poprečno ispuščenje

OPREZ: Kako biste izbjegli oštećenje memorijskog modula, pritisnite modul ravno prema dolje u konektor primjenjujući istu količinu snage na oba kraja modula.

- Potisnite modul u priključak dok ne klikne na mjesto.

Ako pravilno umetnete modul, sigurnosne spojnice će uskočiti u utore na oba kraja modula.

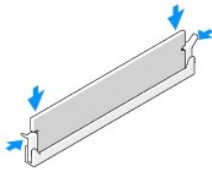

- Slijedite upute navedene u odjeljku [Nakon radova na vašem računalu](#).
- Ako se pojavi poruka da je promijenjena veličina memorije, pritisnite <F1> za nastavak.
- Prijavite se na svoje računalo.
- Desnom tipkom miša kliknite ikonu **Moje računalo** na zaslonu sustava Windows® te odaberite **Svojstva**.
- Kliknite karticu **General** (Općenito) da biste provjerili je li navedena točna količina memorije (RAM).
- Možete ući i u program za postavljanje sustava da biste provjerili je li računalo ispravno prihvatilo novu memoriju. Više informacija o korištenju programa za postavljanje sustava potražite u *Tehnološkom priručniku za Dell* na računalu ili na support.dell.com.

[Povratak na Stranicu sa sadržajem](#)

[Povratak na Stranicu sa sadržajem](#)

Napajanje

Dell™ OptiPlex™ 360 Servisni priručnik

- [Napajanje za Mini Tower računalo](#)
- [Napajanje stolnog računala](#)

⚠ UPOZORENJE: Prije rada na unutrašnjosti računala pročitajte sigurnosne upute koje ste dobili s računalom. Dodatne sigurnosne informacije potražite na početnoj stranici za sukladnost sa zakonskim odredbama na www.dell.com/regulatory_compliance.

⚠ UPOZORENJE: Kako biste otklonili mogućnost strujnog udara, prije skidanja pokrova računala uvijek isključite računalo iz zidne utičnice.

Napajanje za Mini Tower računalo

Uklanjanje napajanja iz Mini Tower računala

1. Slijedite upute navedene u odjeljku [Prije radova na vašem računalu](#).
2. Skinite pokrov računala (pogledajte [Uklanjanje pokrova Mini Tower računala](#)).
3. Odspojite kablove za napajanje iz matične ploče i pogona.

⚠ OPREZ: Prilikom iskopčavanja kablova istosmjernog napajanja iz matične ploče i pogona imajte na umu da su provučeni ispod jezičaca na kućištu računala. Kabele morate ispravno provesti kada ih ponovno postavljate kako ih ne bi prignječili ili prelamali.

4. Oslobodite sve kablove iz sigurnosne kopče pored napajanja.
5. Odvijte četiri vijka koji pričvršćuju sklop napajanja za stražnji dio kućišta računala.

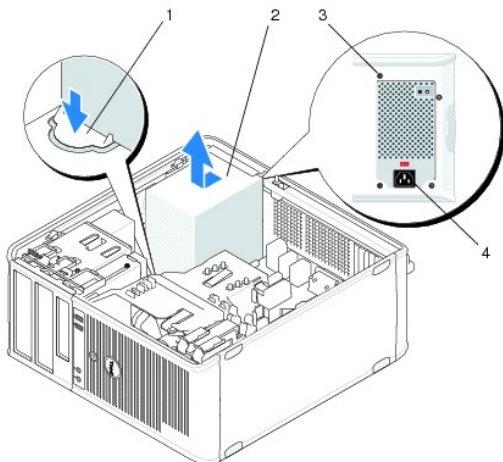

1	gumb za otpuštanje	2	napajanje
3	vijci (4)	4	konektor AC napajanja

6. Pritisnite gumb za otpuštanje na dnu kućišta računala i izvucite napajanje prema prednjem dijelu računala za otprilike 2 cm.
7. Podignite sklop napajanja i izvadite ga iz računala.

Ugradnja napajanja u Mini Tower računalo

⚠ NAPOMENA: Ovaj postupak podrazumijeva da ste najprije dovršili postupak uklanjanja.

1. Postavite napajanje na mjesto na stražnjem dijelu kućišta računala.
2. Odvijte četiri vijka koji pričvršćuju sklop napajanja za stražnji dio kućišta računala.

⚠ UPOZORENJE: Vijci su ključan dio uzemljenja sustava. Ako ne ugradite i ne zategnete sva četiri vijka, može doći do strujnog udara.

⚠ OPREZ: Provućite kablove napajanja ispod jezičaka na kućištu. Kabele treba pravilno provući kako bi se spriječilo njihovo oštećivanje.

3. Ponovno ukopčajte kablove napajanja u matičnu ploču i pogone.
4. Učvrstite kabel tvrdog diska, podatkovni kabel CD ili DVD pogona te kablove prednje ploče u pričvrzne spojke u unutrašnjosti kućišta, gdje su dostupne.

🔍 NAPOMENA: Provjerite jesu li priključci kabela dobro učvršćeni.

5. Slijedite upute navedene u odjeljku [Nakon radova na vašem računalu](#).

⚠ OPREZ: Kako biste priključili mrežni kabel, prvo ga priključite u mrežni uređaj, a zatim u računalo.

6. Provjerite radi li vaše računalo ispravno pomoću programa Dell™ Diagnostics (pogledajte [Dell Diagnostics](#)).

Priključci za napajanje u Mini Tower računalu

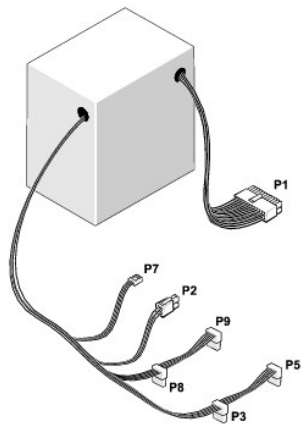

P1: priključak na matičnoj ploči - Mini Tower računalo

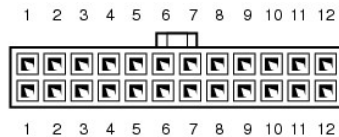

Broj pina	Naziv signala	Boja žice	Promjer žice
1	+3,3 VDC	Narančasta	AWG#20
2	+3,3 VDC	Narančasta	AWG#20
3	COM	Crna	AWG#20
4	+5 VDC	Crvena	AWG#20
5	COM	Crna	AWG#20
6	+5 VDC	Crvena	AWG#20
7	COM	Crna	AWG#20
8	POK	Siva	AWG#22
9	Stanje pripravnosti	Ljubičasta	AWG#20

10	+12 VADC	Žuta	AWG#20
11	+12 VADC	Žuta	AWG#20
12	+3,3 VDC	Narančasta	AWG#20
13	+3.3 VDC/SE*	Narančasta	AWG#20
14	-12 VDC	plavo	AWG#20
15	COM	Crna	AWG#20
16	PS_ON	Zelena	AWG#22
17	COM	Crna	AWG#20
18	COM	Crna	AWG#20
19	COM	Crna	AWG#20
20	NA	NA	AWG#20
21	+5 VDC	Crvena	AWG#20
22	+5 VDC	Crvena	AWG#20
23	+5 VDC	Crvena	AWG#20
24	COM	Crna	AWG#20

* SE je smeđa žica (AWG#22) i nije obvezna.

P2: Priključak procesora - Mini Tower računalo



Broj pina	Naziv signala	Boja žice	Promjer žice
1	COM	Crna	AWG#18
2	COM	Crna	AWG#18
3	+12 VADC	Žuta	AWG#18
4	+12 VADC	Žuta	AWG#18

P3 i P5: SATA priključci pod pravim kutem - Mini Tower računalo

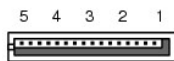

Broj pina	Naziv signala	Boja žice	Promjer žice
1	+3,3 VDC	Narančasta	AWG#18
2	COM	Crna	AWG#18
3	+5 VDC	Crvena	AWG#18
4	COM	Crna	AWG#18
5	+12 VADC	Žuta	AWG#18

P7: Priključak disketne jedinice - Mini Tower računalo



Broj pina	Naziv signala	Boja žice	Promjer žice
1	+5 VDC	Crvena	AWG#22
2	COM	Crna	AWG#22
3	COM	Crna	AWG#22
4	+12 VADC	Žuta	AWG#22

P8 i P9: SATA priključci pod pravim kutem - Mini Tower računalo

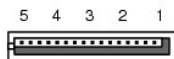

Broj pina	Naziv signala	Boja žice	Promjer žice
1	+3,3 VDC	Narančasta	AWG# 18
2	COM	Crna	AWG# 18
3	+5 VDC	Crvena	AWG# 18
4	COM	Crna	AWG# 18
5	+12 VADC	Žuta	AWG# 18

Napajanje stolnog računala

Uklanjanje napajanja iz stolnog računala

1. Slijedite upute navedene u odjeljku [Prije radova na vašem računalu](#).
2. Skinite pokrov računala (pogledajte [Uklanjanje pokrova stolnog računala](#)).
3. Odspojite kablove za napajanje iz matične ploče i pogona.

△ **OPREZ:** Prilikom odspajanja napojnog kabela iz matične ploče i pogona, imajte na umu da su provučeni ispod jezičaka na kućištu računala. Kabele morate ispravno provesti kada ih ponovno postavljate kako ih ne bi prignječili ili prelamali.

4. Odvijte dva vijka koji pričvršćuju sklop napajanja za stražnji dio kućišta računala.
5. Uklonite optički pogon i odložite ga sa strane (pogledajte [Uklanjanje optičkog pogona iz stolnog računala](#)).

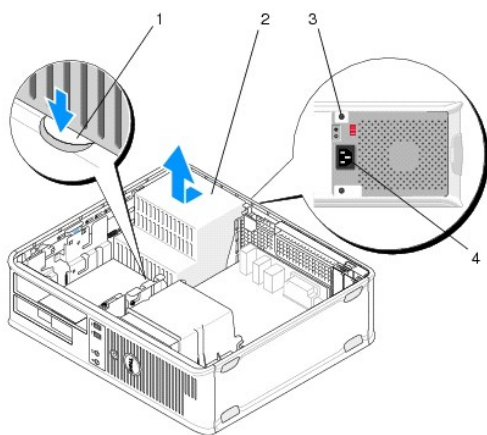

1	gumb za otpuštanje	2	napajanje
3	vijci (2)	4	konektor AC napajanja

6. Pritisnite gumb za otpuštanje na dnu kućišta računala i izvucite napajanje prema prednjem dijelu računala za otprilike 2 cm.
7. Podignite sklop napajanja i izvadite ga iz računala.

Ugradnja napajanja u stolno računalo

NAPOMENA: Ovaj postupak podrazumijeva da ste najprije dovršili postupak uklanjanja.

1. Postavite napajanje na mjesto na stražnjem dijelu kućišta računala.
2. Odvijte dva vijka koji pričvršćuju sklop napajanja za stražnji dio kućišta računala.

UPOZORENJE: Vijci su ključan dio uzemljenja sustava. Ako ne ugradite i ne zategnete sva četiri vijka, može doći do strujnog udara.

3. Ponovno ukopčajte kablove napajanja u matičnu ploču i pogone.
4. Učvrstite kabel tvrdog diska, podatkovni kabel CD ili DVD pogona te kablove prednje ploče u pričvrzne spojke u unutrašnjosti kućišta, gdje su dostupne.

NAPOMENA: Provjerite jesu li priključci kabela dobro učvršćeni.

5. Slijedite upute navedene u odjeljku [Nakon radova na vašem računalu](#).

OPREZ: Kako biste priključili mrežni kabel, prvo ga priključite u mrežni uređaj, a zatim u računalo.

6. Provjerite radi li vaše računalo ispravno pomoću programa Dell Diagnostics (pogledajte [Dell Diagnostics](#)).

Priključci napajanja u stolnom računalu

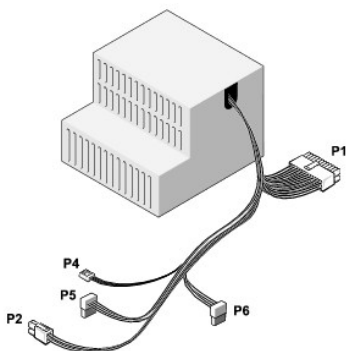

P1: MB priključak - stolno računalo

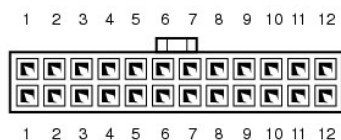

Broj pina	Naziv signala	Boja žice	Promjer žice
1	+3,3 VDC	Narančasta	AWG#20
2	+3,3 VDC	Narančasta	AWG#20
3	COM	Crna	AWG#20
4	+5 VDC	Crvena	AWG#20
5	COM	Crna	AWG#20
6	+5 VDC	Crvena	AWG#20
7	COM	Crna	AWG#20
8	POK	Siva	AWG#22
9	+5 VFP	Ljubičasta	AWG#20

10	+12 VDC	Bijela	AWG#20
11	+12 VDC	Bijela	AWG#20
12	+3,3 VDC	Narančasta	AWG#20
13	+3,3 VDC/SE	Narančasta	AWG#20
14	-12 VDC	plavo	AWG#20
15	COM	Crna	AWG#20
16	PS_ON	Zelena	AWG#22
17	COM	Crna	AWG#20
18	COM	Crna	AWG#20
19	COM	Crna	AWG#20
20	NC	NC	AWG#20
21	+5 VDC	Crvena	AWG#20
22	+5 VDC	Crvena	AWG#20
23	+5 VDC	Crvena	AWG#20
24	COM	Crna	AWG#20

P2: CPU priključak - stolno računalo



Broj pina	Naziv signala	Boja žice	Promjer žice
1	COM	Crna	AWG#18
2	COM	Crna	AWG#18
3	+12 VDC	Žuta	AWG#18
4	+12 VDC	Žuta	AWG#18

P4: Priključak disketne jedinice - stolno računalo



Broj pina	Naziv signala	Boja žice	Promjer žice
1	+5 VDC	Crvena	AWG#22
2	COM	Crna	AWG#22
3	COM	Crna	AWG#22
4	+12 VDC	Žuta	AWG#22

P5 i P6: SATA priključci pod pravim kutem - stolno računalo



Broj pina	Naziv signala	Boja žice	Promjer žice
1	+3,3 VDC	Narančasta	AWG#18
2	COM	Crna	AWG#18
3	+5 VDC	Crvena	AWG#18
4	COM	Crna	AWG#18
5	+12 VDC	Žuta	AWG#18

Zvučnici

Dell™ OptiPlex™ 360 Servisni priručnik

- [Uklanjanje zvučnika](#)
- [Ugradnja zvučnika](#)

Uklanjanje zvučnika

⚠ UPOZORENJE: Prije rada na unutrašnjosti računala pročitajte sigurnosne upute koje ste dobili s računalom. Dodatne sigurnosne informacije potražite na početnoj stranici za sukladnost sa zakonskim odredbama na www.dell.com/regulatory_compliance.

⚠ OPREZ: Kako biste spriječili oštećenja komponenti računala zbog statičkog elektriciteta, ispraznite statički elektricitet iz tijela prije nego što dodirnete bilo koju računalnu komponentu. To možete učiniti tako da dodirnete nebojanu metalnu površinu na kućištu računala.

1. Slijedite upute navedene u odjeljku [Prije radova na vašem računalu](#).
2. Uklonite pokrov računala (pogledajte [Uklanjanje pokrova Mini Tower računala](#) ili [Uklanjanje pokrova stolnog računala](#)).
3. Isključite kabele iz matične ploče.
4. Izvadite zvučnik iz računala.

Mini Tower računalo

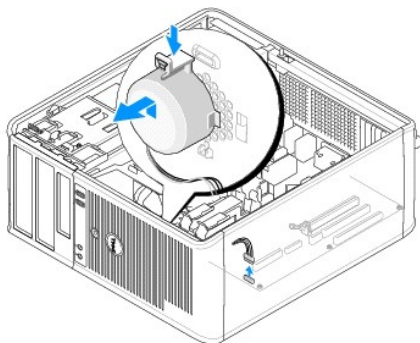

Stolno računalo

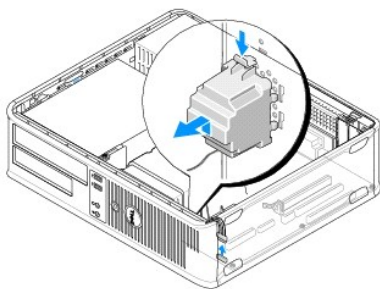

5. Slijedite upute navedene u odjeljku [Nakon radova na vašem računalu](#).

Ugradnja zvučnika

⚠ UPOZORENJE: Prije rada na unutrašnjosti računala pročitajte sigurnosne upute koje ste dobili s računalom. Dodatne sigurnosne informacije potražite na početnoj stranici za sukladnost sa zakonskim odredbama na www.dell.com/regulatory_compliance.

⚠ **OPREZ:** Kako biste spriječili oštećenja komponenti računala zbog statičkog elektriciteta, ispraznite statički elektricitet iz tijela prije nego što dodirnete bilo koju računalnu komponentu. To možete učiniti tako da dodirnete nebojano metalnu površinu na kućištu računala.

🔧 **NAPOMENA:** Ovaj postupak podrazumijeva da ste najprije dovršili postupak uklanjanja.

1. Umetnite zvučnik u kućište.

Mini Tower računalo

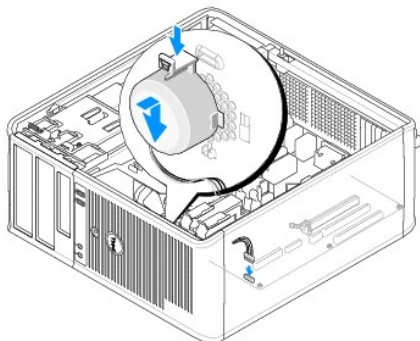

Stolno računalo

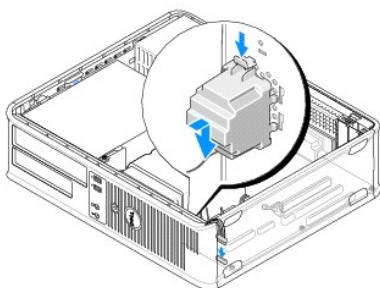

2. Priključite kabele na matičnu ploču.
3. Slijedite upute navedene u odjeljku [Nakon radova na vašem računalu](#).

[Povratak na Stranicu sa sadržajem](#)

Matična ploča

Dell™ OptiPlex™ 360 Servisni priručnik

- [Uklanjanje matične ploče](#)
- [Zamjena matične ploče](#)

⚠ UPOZORENJE: Prije rada na unutrašnjosti računala pročitajte sigurnosne upute koje ste dobili s računalom. Dodatne sigurnosne informacije potražite na početnoj stranici za sukladnost sa zakonskim odredbama na www.dell.com/regulatory_compliance.

⚠ UPOZORENJE: Prije skidanja pokrova računalo obavezno isključite iz utičnice kako biste se zaštitili od mogućeg strujnog udara, rana uzrokovanih pomicanjem lopatica ventilatora ili ostalih neočekivanih ozljeda.

Uklanjanje matične ploče

1. Slijedite upute navedene u odjeljku [Prije radova na vašem računalu](#).
2. Postavite računalo na čistu i ravnu površinu. (Ako imate mini tower računalo, polegnite ga na desnu stranu.)
3. Uklonite pokrov računala (pogledajte [Uklanjanje pokrova Mini Tower računala](#) ili [Uklanjanje pokrova stolnog računala](#)).
4. Uklonite sve kartice iz utora za proširenje (pogledajte [Kartice](#)). Pojedinačno ih pohranite u antistatičkom pakiranju.
5. Isključite sve podatkovne kabele CD-a, DVD-a, disketne jedinice, čitača medijskih kartica i tvrdog diska iz matične ploče.
6. Otpojite sve kabele s matične ploče.
7. Iskopčajte 12-V i 24-pinske kablove napajanja iz matične ploče.
8. Ako namjeravate postojeću matičnu ploču zamijeniti drugom:
 - a. Uklonite hladilo procesora (pogledajte [Uklanjanje sklopa hladila procesora](#)).
 - b. Uklonite memorijske module iz matične ploče (pogledajte [Vađenje memorijskog modula](#)) i pojedinačno ih pohranite u antistatička pakiranja.
 - c. Uklonite procesor s matične ploče (pogledajte [Uklanjanje procesora](#)) i pohranite ga u antistatičko pakiranje.
9. Isključite kabele ventilatora i zvučnika s matične ploče.
10. Iskopčajte sve preostale kabele iz matične ploče.
11. Uklonite 11 vijaka koji pričvršćuju matičnu ploču za kućište računala.

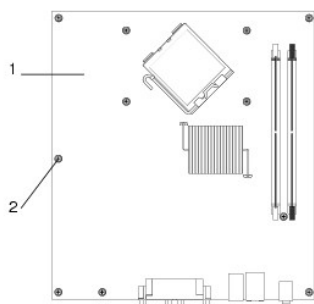

1	matična ploča	2	vijci (11)
---	---------------	---	------------

⚠ UPOZORENJE: Matična ploča je lomljiva. Pažljivo rukujte njome.

12. Pažljivo podignite matičnu ploču iz kućišta računala i spremite je u antistatičko pakiranje.

Zamjena matične ploče

 **NAPOMENA:** Ovaj postupak podrazumijeva da ste najprije dovršili postupak uklanjanja.

1. Izvadite matičnu ploču iz pakiranja i pažljivo je položite na njeno mjesto u kućištu računala.
2. Poravnajte provrte za 11 vijaka na matičnoj ploči s provrtima na kućištu, provjerite jesu li priključci stražnje ploče dobro poravnati s otvorima na stražnjoj ploči kućišta.
3. Postavite 11 vijaka koji pričvršćuju matičnu ploču za kućište računala. **Ne pritežite vijke prejako.**

 **UPOZORENJE:** Ako pravilno ne vratite i ne pritegnete sve vijke, može doći do nedostatnog uzemljenja matične ploče što može prouzročiti kvarove u radu sustava.

4. Priključite 12-V DC i 24-pinske kablove napajanja na matičnu ploču.
5. Priključite kablove napajanja prednjeg i stražnjem ventilatora na matičnu ploču.
6. Priključite sve kablove prednje ploče na matičnu ploču.
7. Priključite sve podatkovne kablove CD-a, DVD-a, disketne jedinice, čitača medijskih kartica i tvrdog diska na matičnu ploču.
8. Ako ste ugradili novu matičnu ploču:
 - a. Ugradite memorijske module u matičnu ploču (pogledajte [Ponovno postavljanje ili dodavanje memorijskog modula](#)).
 - b. Ugradite procesor na matičnu ploču (pogledajte [Zamjena procesora](#)).
 - c. Ugradite sklop hladila procesora na matičnu ploču (pogledajte [Ponovno postavljanje sklopa hladila procesora](#)).
9. Po potrebi, ukopčajte sve preostale kablove u matičnu ploču.
10. Ugradite PCI i PCI Express kartice u utore za proširenje.
11. Provjerite sve spojeve kabela u kućištu računala i uvjerite se da su sigurni.
12. Slijedite upute navedene u odjeljku [Nakon radova na vašem računalu](#).
13. Provjerite radi li vaše računalo ispravno pomoću programa Dell Diagnostics (pogledajte [Dell Diagnostics](#)).

[Povratak na Stranicu sa sadržajem](#)

[Povratak na Stranicu sa sadržajem](#)

Rješavanje problema

Dell™ OptiPlex™ 360 Servisni priručnik

- [Alati](#)
- [Dell Diagnostics](#)
- [Rješavanje problema](#)
- [Usluga tehničkog ažuriranja tvrtke Dell](#)
- [Dell Uslužni program za podršku](#)

Alati

Svjetla napajanja

⚠ UPOZORENJE: Prije rada na unutrašnjosti računala pročitajte sigurnosne upute koje ste dobili s računalom. Dodatne sigurnosne informacije potražite na početnoj stranici za sukladnost sa zakonskim odredbama na www.dell.com/regulatory_compliance.

⚠ UPOZORENJE: Prije skidanja pokrova, uvijek isključite računalo iz zidne utičnice.

Tipka za označavanje električne energije smještena na prednjem dijelu računala svijetli i trepti ili ne trepti čime označava različita stanja:

- 1 Ako je svjetlo zeleno i računalo ne reagira, pogledajte [Šifre zvučnih signala](#).
- 1 Ako svjetlo treperi zeleno, računalo je u stanju pripravnosti. Pritisnite bilo koju tipku na tipkovnici, pomaknite miša ili pritisnite gumb za uključivanje/isključivanje kako biste nastavili s radom.
- 1 Ako indikator ne svijetli, računalo je isključeno ili nije priključeno na napajanje.
 - o Ponovno uključite kabel za električnu energiju u priključak na poleđini računala i utičnicu.
 - o Ako je računalo priključeno na razdjelnik, provjerite je li razdjelnik uključen u utičnicu i je li uključen.
 - o Premostite uređaje za zaštitu napajanja, razdjelnike i produžne kablove kako biste provjerili uključuje li se računalo pravilno.
 - o Provjerite radi li električna utičnica tako da je testirate pomoću drugog uređaja, primjerice svjetiljke.
 - o Provjerite jesu li glavni kabel napajanja i kabel za prednju ploču čvrsto priključeni na matičnu ploču (pogledajte [Komponente matične ploče](#)).
- 1 Ako svjetlo trepće žuto, računalo prima električnu energiju, ali postoji problem s napajanjem unutar računala.
 - o Provjerite podudara li se odabir napona na prekidaču s naponom koji se koristi na Vašoj lokaciji, ako se primjenjuje.
 - o Provjerite je li napojni kabel procesora pravilno priključen na matičnu ploču (pogledajte [Komponente matične ploče](#)).
- 1 Ako indikator napajanja svijetli žuto, uređaj ne radi ispravno ili nije pravilno instaliran.
 - o Izvadite i ponovno ugradite memorijske module (pogledajte [Ponovno postavljanje ili dodavanje memorijskog modula](#)).
 - o Izvadite i ponovno ugradite kartice (pogledajte [Kartice](#)).
- 1 Odstranite sve smetnje. Neki od mogućih uzroka smetnji su:
 - o Napajanje, tipkovnica i produžni kabeli za miša.
 - o Previše uređaja uključenih na razdjelnik.
 - o Više električnih razdjelnika priključenih na jednu utičnicu.

Šifre zvučnih signala

Vaše računalo može proizvesti nekolicinu zvučnih signala za vrijeme uključivanja ako monitor ne može prikazati pogreške ili probleme. Ove serije zvučnih signala koji se nazivaju zvučna šifra može vam pomoći pri identifikaciji problema. Na primjer, zvučna šifra 1-3-1 (jedna od mogućih) sastoji se od jednog dugog zvučnog signala, tri kratka te opet jednog dugog. Ova šifra naznačuje da vaše računalo ima problem s memorijom.

Vađenje i ponovno umetanje memorijskih modula možda će riješiti ovaj problem. Ako se problem ne riješi, obratite se tvrtki Dell™ (pogledajte [Kontaktiranje tvrtke Dell](#)) za upute o dobivanju tehničke pomoći.

Šifra	Uzrok
Trajno 1-3-1 2-4-4	Memorija nije prepoznata ili se ne koristi
4-3-1	Pogreška memorije na adresi OFFFh

Ako računalo tijekom pokretanja proizvodi niz zvučnih signala:

1. Zapišite zvučnu šifru.
2. Pokrenite program Dell™ Diagnostics kako biste točnije identificirali problem (pogledajte [Dell Diagnostics](#)).

Šifra	Uzrok
1-1-2	Pogreška pri registraciji mikroprocesora
1-1-3	Pogreška pri čitanju/zapisivanju u NVRAM
1-1-4	Pogreška ROM BIOS-a
1-2-1	Pogreška mjerača intervala za programiranje
1-2-2	Pogreška prilikom inicijalizacije DMA
1-2-3	Pogreška pri čitanju/zapisivanju registracije stranice DMA
1-3	Pogreška pri testiranju videomemorije
Trajno 1-3-1 2-4-4	Memorija nije prepoznata ili se ne koristi
3-1-1	Pogreška pri registraciji pomoćnog DMA
3-1-2	Pogreška pri registraciji glavnog DMA
3-1-3	Pogreška pri registraciji ometanja prekida
3-1-4	Pogreška pri registraciji dodatnog ometanja prekida
3-2-2	Pogreška pri prekidu učitavanja vektora
3-2-4	Pogreška pri testiranju kontrolora tipkovnice
3-3-1	Nestanak energije NVRAM-a
3-3-2	Neispravna konfiguracija NVRAM-a
3-3-4	Pogreška pri testiranju videomemorije
3-4-1	Pogreška pri uključivanju zaslona
3-4-2	Pogreška pri povratu zaslona
3-4-3	Traži se pogreška video ROM-a
4-2-1	Nema otkucaja mjerača vremena
4-2-2	Shutdown failure (Pogreška pri isključivanju)
4-2-3	Gate A20 failure (Pogreška ulaza A20)
4-2-4	Unexpected interrupt in protected mode (Neočekivani prekid u zaštićenom načinu rada)
4-3-1	Pogreška memorije na adresi 0FFFFh
4-3-3	Pogreška čipa mjerača vremena, brojač 2
4-3-4	Time-of-day clock stopped (Sat je zaustavljen)
4-4-1	Pogreška pri testiranju serijskog ili paralelnog ulaza
4-4-2	Pogreška pri raspakiranju šifre u memoriji
4-4-3	Pogreška pri testiranju matematičkog koprocesora
4-4-4	Pogreška pri testiranju privremene memorije

Dijagnostički indikatori

 **UPOZORENJE:** Prije rada na unutrašnjosti računala pročitajte sigurnosne upute koje ste dobili s računalom. Dodatne sigurnosne informacije potražite na početnoj stranici za sukladnost sa zakonskim odredbama na www.dell.com - www.dell.com/regulatory_compliance.

Kako biste lakše riješili problem, vaše računalo na prednjoj ploči ima četiri indikatora označena brojevima 1, 2, 3 i 4.















 **NAPOMENA:** Ako koristite ultra small form factor računalo, dijagnostička svjetla se nalaze na stražnjoj ploči. Više informacija potražite u *Priručniku za postavljanje i brzom referentnom priručniku* koji je priložen uz vaše računalo.





















Ako je s računalom sve u redu, indikatori će prilikom uključivanja zasvijetliti, a zatim će se isključiti. Ako s računalom nešto nije u redu, slijed indikatora pomoći će vam pri identifikaciji problema.







 **NAPOMENA:** Nakon što računalo izvrši POST, sva četiri indikatora će se isključiti prije pokretanja operativnog sustava.

Dijagnostički kodovi indikatora tijekom POST-a

Uzorak svjetla	Opis problema	Predloženo rješenje
	Računalo je isključeno ili nema napajanja.	<ul style="list-style-type: none"> 1 Ponovno uključite kabel napajanja u priključak na stražnjem dijelu računala i utičnicu. 1 Premostite razdjelnike napajanja, produžne kablove i ostale uređaje za zaštitu kako bi provjerili uključuje li se računalo pravilno.

 Off (Isključeno)		<ul style="list-style-type: none"> 1 Provjerite jesu li razdjelnici napajanja koji se koriste priključeni u utičnicu i uključeni. 1 Provjerite radi li električna utičnica tako da je testirate pomoću drugog uređaja, primjerice svjetiljke. 1 Provjerite jesu li glavni kabel napajanja i kabel upravljačke ploče čvrsto priključeni na matičnu ploču.
  Off (Isključeno)	Postoji mogućnost kvara matične ploče.	<ul style="list-style-type: none"> 1 Isključite računalo. Pričekajte jednu minutu radi pražnjenja napajanja. Uključite računalo u utičnicu i pritisnite gumb za uključivanje/isključivanje. 1 Ako i dalje dolazi do problema, kontaktirajte tvrtku Dell (pogledajte Kontaktiranje tvrtke Dell).
  Treperi žuto	Postoji mogućnost kvara matične ploče, napajanja ili se dogodio kvar perifernog uređaja.	<ul style="list-style-type: none"> 1 Isključite računalo, ostavite ga priključenim na utičnicu. Pritisnite i držite gumb za testiranje napajanja na stražnjoj strani jedinice za napajanje. <p>Ako se dijagnostičko svjetlo napajanja pored prekidača upali, problem je možda u matičnoj ploči. Kontaktirajte tvrtku Dell (pogledajte Kontaktiranje tvrtke Dell).</p> <p>Ako LED lampica pored prekidača ne svijetli, odspojite sve vanjske i unutrašnje periferne uređaje te pritisnite i držite gumb za testiranje napajanja. Ako svijetli, možda je došlo do problema s perifernim uređajem. Kontaktirajte tvrtku Dell (pogledajte Kontaktiranje tvrtke Dell).</p> <ul style="list-style-type: none"> 1 Ako se dijagnostičko svjetlo napajanja ne pali, isključite napajanje iz matične ploče, a zatim pritisnite i držite gumb napajanja. <p>Ako se svjetlo upali, problem je možda u matičnoj ploči.</p> <p>Ako se dijagnostičko svjetlo i dalje ne pali, vjerojatno je problem u napajanju.</p> <p>Kontaktirajte tvrtku Dell (pogledajte Kontaktiranje tvrtke Dell).</p>
  Svijetli žuto	Ne postoji CPU.	<ul style="list-style-type: none"> 1 Ponovno ugradite CPU i pokrenite sustav. Ako se računalo i dalje ne pokreće, provjerite je li oštećen utičnik CPU-a. 1 Ako i dalje dolazi do problema, kontaktirajte tvrtku Dell (pogledajte Kontaktiranje tvrtke Dell).
  Svijetli žuto	Pronađeni su memorijski moduli, ali je došlo do pogreške napajanja memorije.	<ul style="list-style-type: none"> 1 Ako su ugrađena dva ili više memorijskih modula, uklonite ih i zatim ponovno ugradite jedan modul, i ponovno pokrenite računalo. <p>Ako se računalo normalno pokrene, nastavite dodavati memorijske module (jedan po jedan) sve dok ne otkrijete problematični modul ili dok sve module ne ugradite bez pogreške.</p> <p>Ako je instaliran samo jedan memorijski modul, pokušajte ga premjestiti na drugi priključak DIMM-a i ponovno pokrenuti računalo.</p> <ul style="list-style-type: none"> 1 Ako je to moguće, u svoje računalo ugradite radnu memoriju iste vrste. 1 Ako i dalje dolazi do problema, kontaktirajte tvrtku Dell (pogledajte Kontaktiranje tvrtke Dell).
  Svijetli žuto	Postoji mogućnost kvara CPU-a ili matične ploče.	<ul style="list-style-type: none"> 1 Zamijenite procesor dokazano ispravnim procesorom. Ako se računalo i dalje ne pokreće, provjerite je li oštećen utičnik CPU-a. 1 Ako i dalje dolazi do problema, kontaktirajte tvrtku Dell (pogledajte Kontaktiranje tvrtke Dell).
  Svijetli žuto	BIOS ne radi ispravno ili ga nema.	<ul style="list-style-type: none"> 1 Hardver računala radi uobičajeno, no BIOS ne radi ispravno ili ga nema. Kontaktirajte tvrtku Dell (pogledajte Kontaktiranje tvrtke Dell).
  Svijetli žuto	Postoji mogućnost kvara matične ploče.	<ul style="list-style-type: none"> 1 Uklonite sve kartice perifernih uređaja iz PCI i PCI-E utora te ponovno pokrenite računalo. Ako se računalo pokrene, vraćajte kartice perifernih uređaja jednu po jednu dok ne pronađete neispravnu. 1 Ako se problem i dalje javlja, problem je možda u matičnoj ploči. Kontaktirajte tvrtku Dell (pogledajte Kontaktiranje tvrtke Dell).

  Svijetli žuto	Priključak napajanja nije pravilno instaliran.	<ul style="list-style-type: none"> 1 Ponovno postavite 2x2 priključak za napajanje u jedinici za napajanje. 1 Ako se sustav i dalje ne pokreće, kontaktirajte tvrtku Dell (pogledajte Kontaktiranje tvrtke Dell).
  Svijetli žuto	Postoji mogućnost kvara kartice perifernog uređaja ili matične ploče.	<ul style="list-style-type: none"> 1 Uklonite sve kartice perifernih uređaja iz PCI i PCI-E utora te ponovno pokrenite računalo. Ako se računalo pokrene, vraćajte kartice perifernih uređaja jednu po jednu dok ne pronađete neispravnu. 1 Ako se problem i dalje pojavljuje, vjerojatno je u kvaru matična ploča. Kontaktirajte tvrtku Dell (pogledajte Kontaktiranje tvrtke Dell).
  Svijetli žuto	Postoji mogućnost kvara matične ploče.	<ul style="list-style-type: none"> 1 Odspojite sve unutrašnje i vanjske periferne uređaje i ponovno pokrenite računalo. Ako se računalo pokrene, vraćajte kartice perifernih uređaja jednu po jednu dok ne pronađete neispravnu. Kontaktiranje tvrtke Dell. 1 Ako se problem i dalje pojavljuje, vjerojatno je u kvaru matična ploča. Kontaktirajte tvrtku Dell (pogledajte Kontaktiranje tvrtke Dell).
  Svijetli žuto	Postoji mogućnost kvara baterije matične ploče.	<ul style="list-style-type: none"> 1 Uklonite bateriju matične ploče na jednu minutu, ponovno postavite bateriju i ponovno pokrenite računalo. 1 Ako i dalje dolazi do problema, kontaktirajte tvrtku Dell (pogledajte Kontaktiranje tvrtke Dell).
  Svijetli Zelena	Računalo je u redovnom <i>uključenom</i> stanju. Dijagnostička svijetla ne svijetle nakon uspješno pokrenutog operacijskog sustava.	<ul style="list-style-type: none"> 1 Provjerite je li zaslon priključen i uključen. 1 Ako i dalje dolazi do problema, kontaktirajte tvrtku Dell (pogledajte Kontaktiranje tvrtke Dell).
  Svijetli Zelena	Postoji mogućnost kvara procesora.	<ul style="list-style-type: none"> 1 Ponovno postavite procesor (pogledajte informacije o procesoru za Vaše računalo). 1 Ako i dalje dolazi do problema, kontaktirajte tvrtku Dell (pogledajte Kontaktiranje tvrtke Dell).
  Svijetli Zelena	Pronađeni su memorijski moduli, no došlo je do pogreške s memorijom.	<ul style="list-style-type: none"> 1 Ako su ugrađena dva ili više memorijskih modula, uklonite ih, zatim ponovno ugradite jedan modul (pogledajte Memorijski moduli). <p>Ponovo pokrenite računalo. Ako se računalo normalno pokrene, nastavite dodavati memorijske module (jedan po jedan) sve dok ne otkrijete problematični modul ili dok sve module ne ugradite bez pogreške.</p> <ul style="list-style-type: none"> 1 Ako je to moguće, u svoje računalo ugradite radnu memoriju iste vrste (pogledajte Memorijski moduli). 1 Ako i dalje dolazi do problema, kontaktirajte tvrtku Dell (pogledajte Kontaktiranje tvrtke Dell).
  Svijetli Zelena	Postoji mogućnost kvara grafičke kartice.	<ul style="list-style-type: none"> 1 Ponovno postavite sve instalirane grafičke kartice (pogledajte odlomak „Kartice“ za svoje računalo). 1 Ako je moguće, u vaše računalo ugradite grafičku karticu za koju ste sigurni da radi. 1 Ako i dalje dolazi do problema, kontaktirajte tvrtku Dell (pogledajte Kontaktiranje tvrtke Dell).
  Svijetli Zelena	Postoji mogućnost kvara disketne jedinice ili tvrdog diska.	Ponovno postavite sva kabele napajanja i podatkovne kabele.
  Svijetli Zelena	Postoji mogućnost kvara USB-a.	Ponovno instalirajte sve USB uređaje i provjerite sve priključke kabela.

 Svijetli Zelena		
 Svijetli Zelena	Nisu pronađeni memorijski moduli.	<ol style="list-style-type: none"> 1 Ako su ugrađena dva ili više memorijskih modula, uklonite ih i zatim ponovno ugradite jedan modul, i ponovno pokrenite računalo. <p>Ako se računalo normalno pokrene, nastavite dodavati memorijske module (jedan po jedan) sve dok ne otkrijete problematični modul ili dok sve module ne ugradite bez pogreške.</p> <ol style="list-style-type: none"> 1 Ako je moguće, u svoje računalo ugradite radnu memoriju iste vrste. 1 Ako i dalje dolazi do problema, kontaktirajte tvrtku Dell (pogledajte Kontaktiranje tvrtke Dell).
 Svijetli Zelena	Pronađeni su memorijski moduli, no došlo je do pogreške s konfiguracijom ili kompatibilnošću memorije.	<ol style="list-style-type: none"> 1 Provjerite da ne postoje posebni zahtjevi za postavljanje memorijskih modula/priključaka. 1 Provjerite podržava li vaše računalo memoriju koju koristite (pogledajte <i>Priručnik za postavljanje i brzi referentni priručnik</i> priložen uz vaše računalo). 1 Ako se problem nastavi pojavljivati, obratite se u tvrtku Dell (pogledajte Kontaktiranje tvrtke Dell).
 Svijetli Zelena	Postoji mogućnost kvara kartice za proširenje.	<ol style="list-style-type: none"> 1 Utvrdite ako postoji eventualni sukob na način da uklonite karticu za proširenje (ne grafičku karticu) i ponovno pokrenete računalo (pogledajte odlomak „Kartice“ za vaše računalo). 1 Ako i dalje dolazi do problema, ponovno postavite karticu koju ste uklonili, zatim izvadite drugu karticu i ponovno pokrenite računalo. 1 Postupak ponovite za svaku ugrađenu karticu za proširenje. Ako se računalo normalno pokrene, riješite problem tako da uklonite posljednju karticu kao izvor sukoba. 1 Ako i dalje dolazi do problema, kontaktirajte tvrtku Dell (pogledajte Kontaktiranje tvrtke Dell).
 Svijetli Zelena	Došlo je do još jedne pogreške.	<ol style="list-style-type: none"> 1 Provjerite jesu li svi kablovi tvrdog diska i optičkog pogona pravilno priključeni na matičnu ploču (pogledajte odlomak „Komponente matične ploče“ za Vaše računalo). 1 Ako se na zaslonu prikaže poruka o pogrešci koja ukazuje na problem s uređajem (kao što je disketna jedinica ili tvrdi disk), provjerite da li uređaj radi ispravno. 1 Ako se operacijski sustav pokušava pokrenuti s uređaja (kao što je disketna jedinica ili optički pogon), provjerite postavke sustava kako biste osigurali točan slijed za podizanje sustava za uređaje instalirane na vašem računalo. 1 Ako i dalje dolazi do problema, kontaktirajte tvrtku Dell (pogledajte Kontaktiranje tvrtke Dell).
 Treptajuće zeleno svjetlo	Računalo je u stanju čekanja.	Pritisnite bilo koju tipku na tipkovnici, pomaknite miša ili pritisnite gumb za uključivanje/isključivanje kako biste nastavili s radom.

Poruke sustava

 **NAPOMENA:** Ako se poruka koju ste primili ne nalazi na popisu poruka, pročitate dokumentaciju za operacijski sustav ili program koji ste koristili kada se ta poruka prikazala.

Alert! Previous attempts at booting this system have failed at checkpoint [nnnn]. For help in resolving this problem, please note this checkpoint and contact Dell Technical Support (Upozorenje! Prethodni pokušaji pokretanja sustava rezultirali su pogreškom u kontrolnoj točki [nnnn]. Za pomoć pri rješavanju ovog problema, zabilježite ovu kontrolnu točku i pomoć zatražite od tehničke podrške tvrtke Dell.) — Računalo tri puta zaredom nije moglo podići sustav zbog iste pogreške. Kontaktirajte tehničku podršku tvrtke Dell (see [Kontaktiranje tvrtke Dell](#)).

CMOS checksum error (CMOS pogreška) — Moguća pogreška na matičnoj ploči ili je RTC baterija gotovo prazna. Ponovno postavite bateriju (pogledajte [Baterija na matičnoj ploči](#)).

CPU fan failure (Kvar ventilatora procesora) — Pogreška ventilatora procesora. Zamijenite ventilator procesora (pogledajte [Ukljanjanje procesora](#)).

Pogreška u pronalazanju diskete — Kabel možda nije pravilno priključen ili konfiguracija računala nije u skladu s konfiguracijom hardverske opreme. Provjerite jesu li kablovi pravilno priključeni. Ako se problem nastavi javljati, kontaktirajte tehničku podršku tvrtke Dell (pogledajte [Kontaktiranje tvrtke Dell](#)).

Diskette read failure (Pogreška pri čitanju diskete) — Problem s disketom ili kabelom. Zamijenite disketu/provjerte da li je kabel pravilno uključen.

Hard-disk read failure (Pogreška prilikom čitanja tvrdog diska) — Mogući kvar na HDD tijekom testiranja podizanja HDD. Kontaktirajte tehničku podršku tvrtke Dell (pogledajte [Kontaktiranje tvrtke Dell](#)).

Keyboard failure (Pogreška tipkovnice) — Pogreška tipkovnice ili kabel tipkovnice nije dobro pričvršćen (pogledajte [Problemi s tipkovnicom](#)).

No boot device available (Nema uređaja za podizanje sustava) — Sustav ne može pronaći uređaj ili particiju za podizanje sustava.

- o Ako za podizanje sustava koristite disketu, provjerite jesu li svi kablovi pravilno priključeni i je li disketa u pogonu.
- o Ako je tvrdi disk Vaš uređaj za podizanje sustava, provjerite jesu li svi kablovi ispravno priključeni i je li tvrdi disk ispravno instaliran i particiran kao uređaj za podizanje sustava.
- o Pokrenite program za postavljanje sustava i provjerite da je pravilan redoslijed za podizanje sustava. Više informacija o korištenju programa za postavljanje sustava potražite u *Tehnološkom priručniku za Dell* na Vašem računalo ili na [support.dell.com](#).

No timer tick interrupt (Nema prekida u otkucaju mjerača vremena) — Čip na matičnoj ploči možda ne radi pravilno ili postoji kvar na matičnoj ploči (pogledajte [Kontaktiranje tvrtke Dell](#)).

Non-system disk or disk error (Nesistemska disk ili pogreška na disku) — Zamijenite disketu s onom na kojoj se nalaze datoteke za podizanje sustava ili izvadite disketu i ponovno pokrenite računalo.

Not a boot diskette (Nije datoteka za podizanje sustava) — Umetnite disketu za podizanje sustava i ponovno pokrenite računalo.

NOTICE - Hard Drive SELF MONITORING SYSTEM has reported that a parameter has exceeded its normal operating range. Tvrtka Dell preporučuje da redovito radite pričuvenu kopiju podataka. A parameter out of range may or may not indicate a potential hard drive problem. (NAPOMENA - SUSTAV ZA AUTOMATSKI NADZOR tvrdog diska izvjestio je o prekoračenju uobičajenog radnog raspona parametra. Preporučujemo redovito stvaranje sigurnosnih kopija podataka. Parametar koji je izvan raspona možda upućuje na problem s tvrdim diskom.) — S.M.A.R.T. pogreška, moguća pogreška na tvrdom disku. Ova značajka može biti onemogućena ili omogućena u programu za postav sustava.

Program za Rješavanje problema s hardverom

Ako uređaj nije prepoznat tijekom postavljanja operacijskog sustava ili je prepoznat, ali nije ispravno konfiguriran, tu nekompatibilnost možete riješiti pomoću programa za rješavanje problema s hardverom. Više informacija o korištenju programa za postavljanje sustava potražite u *Tehnološkom priručniku za Dell* na Vašem računalo ili na [support.dell.com](#).

Windows® XP:

1. Pritisnite **Start Ć Pomoć i podrška**.
2. U polje za pretraživanje utipkajte rješavanje hardverskih problema i pritisnite <Enter> za početak pretraživanja.
3. U odjeljku **Ispravljanje problema** pritisnite **Rješavanje hardverskih problema**.
4. Na popisu **Rješavanje hardverskih problema** odaberite opciju koja najbolje opisuje problem i pritisnite **Dalje** za daljnje korake u rješavanju problema.

Windows Vista®:

1. Kliknite na gumb Start u operativnom sustavu Windows Vista  i kliknite na **Pomoć i podrška**.
2. U polje za pretraživanje utipkajte rješavanje problema s hardverom i za početak pretraživanja pritisnite <Enter>.
3. U rezultatima pretraživanja odaberite opciju koja najbolje opisuje problem i pratite korake za rješavanje problema.

Dell Diagnostics

 **UPOZORENJE:** Prije rada na unutrašnjosti računala pročitajte sigurnosne upute koje ste dobili s računalom. Dodatne sigurnosne informacije potražite na početnoj stranici za sukladnost sa zakonskim odredbama na [www.dell.com/regulatory_compliance](#).

Kada koristiti program Dell Diagnostics

Ako imate probleme s računalom, izvedite provjere navedene u ovom poglavlju, a zatim pokrenite program Dell™ Diagnostics prije nego što za pomoć kontaktirate tvrtku Dell.

Pokrenite program Dell Diagnostics s tvrdog diska ili medija *Drivers and Utilities* koji ste dobili s računalom.

 **NAPOMENA:** Medij *Drivers and Utilities* nije obavezan i postoji mogućnost da nije isporučen uz vaše računalo.

 **NAPOMENA:** Dell Diagnostics može se koristiti samo na Dell računalima.

Pokretanje programa Dell Diagnostics s tvrdog diska

Prije pokretanja programa Dell Diagnostics, otvorite program za postavljanje sustava kako biste pregledali informacije o konfiguraciji računala i provjerite je li uređaj koji želite testirati prikazan u programu za postavljanje sustava i je li aktivan. Više informacija o korištenju programa za postavljanje sustava potražite u *Tehnološkom priručniku za Dell* na Vašem računalu ili na support.dell.com.

Program Dell Diagnostics nalazi se na zasebnoj particiji uslužnog programa za dijagnostiku na tvrdom disku.

 **NAPOMENA:** Ako se na zaslonu vašeg računala ne prikaže slika, obratite se u tvrtku Dell (pogledajte [Kontaktiranje tvrtke Dell](#)).

1. Provjerite je li računalo priključeno na utičnicu koja ispravno radi.
2. Uključite (ili ponovno pokrenite) računalo.
3. Kada se prikaže logotip DELL, odmah pritisnite <F12>.

 **NAPOMENA:** Do pogreške u radu tipkovnice može doći ako se tipka dulje vrijeme drži pritisnutom. Kako biste izbjegli moguće pogreške tipkovnice, pritisnite i puštajte tipku <F12> u jednakim razmacima sve dok se ne pojavi Boot Device Menu (izbornik za odabir uređaja za podizanje sustava).

Ako čekate predugo i prikaže se logotip operativnog sustava, nastavite čekati dok ne vidite Microsoft® Windows® radnu površinu, a zatim isključite računalo i pokušajte ponovno.

4. Koristite tipke sa strelicama za gore i dolje kako biste odabrali **Diagnostics** u izborniku za podizanje sustava i pritisnite <Enter>.

 **NAPOMENA:** Ako se prikaže da nije pronađena particija uslužnog programa za dijagnostiku, program Dell Diagnostics pokrenite s medija *Drivers and Utilities* (pogledajte [Pokretanje programa Dell Diagnostics s medija Drivers and Utilities](#)).

5. Pritisnite bilo koju tipku kako biste program Dell Diagnostics pokrenuli s particije uslužnog programa za dijagnostiku na tvrdom disku.

6. Pritisnite <Tab> kako biste odabrali **Test System** (Testiraj sustav), a zatim pritisnite <Enter>.

 **NAPOMENA:** Preporučujemo odabir opcije **Test System** (Testiraj sustav) kako biste u potpunosti testirali računalo. Odabirom opcije **Test Memory** (Testiraj memoriju) pokrenut će se opsežno testiranje memorije koje može trajati do 30 minuta ili dulje. Po dovršetku testa zapišite rezultate testa i pritisnite bilo koju tipku za povratak na prethodni izbornik.

7. U glavnom izborniku programa Dell Diagnostics pritisnite lijevu tipku miša ili pritisnite <Tab> i potom <Enter> kako biste odabrali test kojeg želite pokrenuti (pogledajte [Glavni izbornik za Dell Diagnostics](#)).

 **NAPOMENA:** Zapišite šifre pogrešaka i opise problema točno onako kako se pojavljuju te slijedite upute na zaslonu.

8. Nakon što su svi testovi završeni, zatvorite prozor za testiranje kako biste se vratili na glavni izbornik za Dell Diagnostics.

9. Zatvorite prozor glavnog izbornika kako biste izašli iz programa Dell Diagnostics te ponovno pokrenite računalo.

Pokretanje programa Dell Diagnostics s medija Drivers and Utilities

Prije pokretanja programa Dell Diagnostics, otvorite program za postavljanje sustava kako biste pregledali informacije o konfiguraciji računala i provjerili je li uređaj koji želite testirati prikazan u programu za postavljanje sustava i je li aktivan.

1. Umetnite medij *Drivers and Utilities* u optički pogon.
2. Ponovno pokrenite računalo.
3. Kada se prikaže logotip DELL, odmah pritisnite <F12>.

 **NAPOMENA:** Do pogreške u radu tipkovnice može doći ako se tipka dulje vrijeme drži pritisnutom. Kako biste izbjegli moguće pogreške tipkovnice, pritisnite i puštajte tipku <F12> u jednakim razmacima sve dok se ne pojavi Boot Device Menu (izbornik za odabir uređaja za podizanje sustava).

Ako čekate predugo i prikaže se logotip operativnog sustava, nastavite čekati dok se ne prikaže radna površina Microsoft Windows; zatim isključite računalo i pokušajte ponovno.

4. Kad se prikaže popis uređaja s kojih se može podići sustav, pomoći tipki sa strelicama za gore i dolje označite **CD/DVD/CD-RW Drive** i pritisnite

<Enter>.

 **NAPOMENA:** Izbornik za jednokratno podizanje sustava mijenja redosljed podizanja sustava samo za trenutno podizanje. Nakon ponovnog pokretanja računalo će sustav podići prema redosljedu koji je određen u programu za postavljanje sustava. Za više informacija o korištenju programa za postavljanje sustava, pogledajte *Technološki priručnik za Dell* na vašem računalu ili na support.dell.com.

5. Pritisnite bilo koju tipku kako biste potvrdili pokretanje s CD-a/DVD-a.

Ukoliko čekate predugo i prikaže se logotip operativnog sustava, nastavite čekati dok se ne prikaže radna površina Microsoft Windows; zatim isključite računalo i pokušajte ponovno.

6. Pritisnite 1 za **pokretanje 32-bitnog programa Dell Diagnostics**.
7. U izborniku **Dell Diagnostics** pritisnite 1 za odabir **32-bitnog programa Dell Diagnostics za CD s resursima (grafičko korisničko sučelje)**.
8. Pritisnite <Tab> kako biste odabrali **Test System** (Testiraj sustav), a zatim pritisnite <Enter>.

 **NAPOMENA:** Preporučujemo odabir opcije **Test System** (Testiraj sustav) kako biste u potpunosti testirali računalo. Odabirom opcije **Test Memory** (Testiraj memoriju) pokrenut će se opsežno testiranje memorije koje može trajati do 30 minuta ili dulje. Po dovršetku testa zapišite rezultate testa i pritisnite bilo koju tipku za povratak na prethodni izbornik.

9. U glavnom izborniku programa Dell Diagnostics pritisnite lijevu tipku miša ili pritisnite <Tab> i potom <Enter> kako biste odabrali test kojeg želite pokrenuti (pogledajte [Glavni izbornik za Dell Diagnostics](#)).

 **NAPOMENA:** Zapišite šifre pogrešaka i opise problema točno onako kako se pojavljuju te slijedite upute na zaslonu.

10. Nakon što su svi testovi završeni, zatvorite prozor za testiranje kako biste se vratili na glavni izbornik za Dell Diagnostics.
11. Zatvorite prozor glavnog izbornika kako biste izašli iz programa Dell Diagnostics te ponovno pokrenite računalo.
12. Uklonite medij *Drivers and Utilities* iz optičkog pogona.

Glavni izbornik za Dell Diagnostics

Nakon učitavanja programa Dell Diagnostics prikazat će se sljedeći izbornik:

Opcija	Funkcija
Test Memory (Testiraj memoriju)	Pokreće samotestiranje memorije
Test System (Testiraj sustav)	Pokreće dijagnostiku sustava
Exit (Izlaz)	Izlaz iz dijagnostike

Pritisnite <Tab> kako biste odabrali test koji želite pokrenuti i zatim pritisnite <Enter>.

 **NAPOMENA:** Preporučujemo odabir opcije **Test System** (Testiraj sustav) kako biste u potpunosti testirali računalo. Odabirom opcije **Test Memory** (Testiraj memoriju) pokrenut će se opsežno testiranje memorije koje može trajati do 30 minuta ili dulje. Po dovršetku testa zapišite rezultate testa i pritisnite bilo koju tipku za povratak na ovaj izbornik.

Nakon odabira opcije **Test System** (Testiraj sustav), prikazat će se sljedeći izbornik:

Opcija	Funkcija
Express Test (Brzo testiranje)	Izvodi brzo testiranje uređaja u sustavu. To obično traje 10 do 20 minuta. NAPOMENA: Brzo testiranje ne zahtijeva vašu prisutnost. Najprije pokrenite brzo testiranje kako biste povećali mogućnost brzog otkrivanja problema.
Extended Test (Prošireno testiranje)	Izvodi temeljito testiranje uređaja u sustavu. Taj test obično traje sat vremena ili više. NAPOMENA: Prošireno testiranje zahtijeva vašu prisutnost kako biste povremeno odgovorili na određena pitanja.
Custom Test (Prilagođeno testiranje)	Koristi se za testiranje određenog uređaja ili za prilagodbu testova koji će se pokrenuti.
Symptom Tree (Stablo simptoma)	Ova opcija vam omogućuje odabir testova na temelju simptoma problema koji se javlja. Ova opcija navodi najčešće simptome.

 **NAPOMENA:** Preporučujemo odabir opcije **Extended Test** (Prošireno testiranje) kako biste temeljito provjerili uređaje koji su instalirani na računalo.

Za sve probleme koji se tijekom testiranja pronađu, prikazat će se poruka sa šifrom pogreške i opisom problema. Zapišite šifru pogreške i opis problema točno onako kako se prikazuju te slijedite upute na zaslonu. Ako ne možete riješiti problem, obratite se u tvrtku Dell (pogledajte [Kontaktiranje tvrtke Dell](#)).

 **NAPOMENA:** Prije obraćanja u podršku tvrtke Dell, pripremite servisnu oznaku. Servisna oznaka za vaše računalo nalazi se na vrhu svakog testnog ekrana.

Na sljedećim karticama nalaze se dodatne informacije za testove koji se pokreću iz opcija Custom Test (Prilagođeno testiranje) i Symptom Tree (Stablo simptoma):

Kartica	Funkcija
Results (Rezultati)	Prikazuje rezultate testiranja i sve pronađene pogreške.
Errors (Pogreške)	Prikazuje pronađene pogreške, šifre pogrešaka i opis problema.
Help (Pomoć)	Opisuje test i zahtjeve koji su potrebni za pokretanje testa.
Configuration (Konfiguracija)	Prikazuje konfiguraciju hardvera odabranog uređaja. Program Dell Diagnostics sadrži podatke o konfiguraciji svih uređaja iz programa za podizanje sustava, memorije i raznih internih testova te prikazuje podatke na popisu uređaja u lijevom prozoru na zaslonu. NAPOMENA: Popis uređaja možda neće prikazati nazive svih ugrađenih komponenti ili svih uređaja priključenih na računalo.
Parameters (Parametri)	Omogućava prilagodbu testa izmjenom njegovih postavki.

Rješavanje problema

Prilikom rješavanja problema na računalu slijedite sljedeće savjete:

- 1 Ako ste dodali ili odstranili dio prije nego se pojavio problem, ponovno prođite kroz postupak instalacije i provjerite da li je dio pravilno instaliran.
- 1 Ako periferni uređaj ne radi, provjerite je li uređaj pravilno priključen.
- 1 Ako se na zaslonu pojavi poruka o pogrešci, zapišite točnu poruku. Ova bi poruka mogla pomoći osoblju podrške prilikom utvrđivanja i rješavanja problema.
- 1 Ako se poruka o pogrešci prikaže u programu, pogledajte dokumentaciju programa.

 **NAPOMENA:** Postupci u ovom dokumentu napisani su za zadani prikaz sustava Windows te postoji mogućnost da se neće primjenjivati ako Dell™ računalo postavite na Klasični prikaz sustava Windows.

Problemi s baterijom

 **UPOZORENJE:** Ako se nova baterija postavi neispravno, postoji mogućnost eksplozije. Bateriju zamijenite samo istom ili ekvivalentnom baterijom koju preporuča proizvođač. Odbacite upotrijebljene baterije prema uputama proizvođača.

 **UPOZORENJE:** Prije rada na unutrašnjosti računala pročitajte sigurnosne upute koje ste dobili s računalom. Dodatne sigurnosne informacije potražite na početnoj stranici za sukladnost sa zakonskim odredbama na www.dell.com/regulatory_compliance.

Zamjena baterije — Ako je prilikom pokretanja računala uvijek potrebno postaviti informacije o vremenu i datumu ili se prilikom pokretanja prikazuju neodgovarajuće vrijeme ili datum, zamijenite bateriju (pogledajte [Baterija na matičnoj ploči](#)). Ako baterija još uvijek ne radi ispravno, obratite se u tvrtku Dell (vidi [Kontaktiranje tvrtke Dell](#)).

Problemi s pogonom

 **UPOZORENJE:** Prije rada na unutrašnjosti računala pročitajte sigurnosne upute koje ste dobili s računalom. Dodatne sigurnosne informacije potražite na početnoj stranici za sukladnost sa zakonskim odredbama na www.dell.com/regulatory_compliance.

Provjerite prepoznavanje ili sustav Microsoft Windows pogon —

Windows XP:

- 1 Kliknite na **Start** i kliknite na **Moje računalo**.

Windows Vista:

- 1 Kliknite na gumb Start u sustavu Windows Vista  i kliknite na **Računalo**.

Ako se pogon ne nalazi na popisu, izvršite potpuno skeniranje pomoću antivirusnog softvera kako biste pronašli i uklonili eventualne viruse. Virusi ponekad mogu spriječiti sustav Windows u prepoznavanju pogona.

Testiranje pogona —

- 1 Umetnite drugi disk kako biste uklonili mogućnost neispravnog originalnog diska.
- 1 Umetnite disketu za podizanje sustava i ponovno pokrenite računalo.

Očistite pogon ili disk — Pogledajte *Tehnološki priručnik za Dell* na vašem računalu ili na support.dell.com.

Provjerite priključke kabela

Pokrenite program za rješavanje hardverskih problema — Pogledajte [Program za Rješavanje problema s hardverom](#).

Pokrenite program Dell Diagnostics — Pogledajte [Dell Diagnostics](#).

Problemi s pogonom optičkog diska

 **NAPOMENA:** Vibracije prilikom rada brzih optičkih pogona su normalne i mogu biti bučni što ne znači da su pogon ili disk neispravni.

 **NAPOMENA:** Zbog različitih regija u svijetu i različitih formata diskova, neki DVD naslovi neće raditi u svim DVD pogonskim jedinicama.

Podesite kontrolu glasnoće u sustavu Windows —

- 1 Pritisnite ikonu zvučnika u donjem desnom kutu zaslona.
- 1 Pritisnite klizač i povucite ga prema gore kako biste pojačali glasnoću.
- 1 Uklonite oznake iz okvira za utišavanje zvuka.

Provjerite zvučnike i subwoofer — Pogledajte [Problemi sa zvukom i zvučnicima](#).

Problemi prilikom zapisivanja na optički disk

Zatvorite ostale programe — Optički pogon tijekom postupka zapisivanja mora primiti neprekidan niz podataka. Ako se tok prekine, doći će do pogreške. Prije zapisivanja na optički disk zatvorite sve otvorene programe.

Prije nego što počnete zapisivati na disk, u sustavu Windows isključite stanje pripravnosti — Pogledajte *Tehnološki priručnik za Dell* na vašem računalu ili na support.dell.com, ili pomoću ključne riječi u *mirovanju* u Pomoći i podršci za sustav Windows potražite informacije o načinima upravljanja energijom.

Problemi s tvrdim diskom

Pokrenite program Check Disk (Provjera diska) —

Windows XP:

1. Kliknite na **Start** i kliknite na **Moje računalo**.
2. Desnom tipkom miša pritisnite **Lokalni disk C:**.
3. Pritisnite **Svojstva** → **Alati** → **Provjeri sada**.
4. Kliknite na **Scan for and attempt recovery of bad sectors (Pregledaj i pokušaj popraviti neispravne sektore)**, a zatim kliknite na **Start**.

Windows Vista:

1. Pritisnite **Start**  , a zatim **Računalo**.
2. Desnom tipkom miša pritisnite **Lokalni disk C:**.
3. Pritisnite **Svojstva** → **Alati** → **Provjeri sada**.

Možda će se prikazati prozor **User Account Control** (Kontrola korisničkog računa). Ako ste administrator ovog računala, pritisnite **Continue** (Nastavi). U suprotnom, za nastavak se obratite administratoru.

4. Slijedite upute na zaslonu.

Poruke o pogreškama

 **UPOZORENJE:** Prije rada na unutrašnjosti računala pročitajte sigurnosne upute koje ste dobili s računalom. Dodatne sigurnosne informacije potražite na početnoj stranici za sukladnost sa zakonskim odredbama na www.dell.com/regulatory_compliance.

Ako poruka o pogrešci nije na popisu, pogledajte dokumentaciju operacijskog sustava ili program koji je bio pokrenut kada se poruka prikazala.

A filename cannot contain any of the following characters: \ / : * ? " < > | (Naziv datoteke ne smije sadržavati nijedan od sljedećih znakova: \ / : * ? " < > |) — Ne koristite ove znakove u nazivima datoteka.

A required .DLL file was not found (Nije pronađena potrebna .DLL datoteka) — Programu koji pokušavate otvoriti nedostaje važna datoteka. Za uklanjanje i ponovnu instalaciju programa:

Windows XP:

1. Kliknite **Start** → **Control Panel** (Upravljačka ploča) → **Add or Remove Programs** (Dodaj ili ukloni programe) → **Programs and Features** (Programi i značajke).
2. Odaberite program koji želite ukloniti.
3. Pritisnite **Ukloni**.
4. Upute za instalaciju potražite u dokumentaciji programa.

Windows Vista:

1. Pritisnite **Start**  → **Upravljačka ploča** → **Programi** → **Programi i značajke**.
2. Odaberite program koji želite ukloniti.
3. Pritisnite **Ukloni**.
4. Upute za instalaciju potražite u dokumentaciji programa.

x:\ is not accessible. The device is not ready (x:\ nije dostupan. Uređaj nije spreman) — Pogon ne može očitati disk. Umetnite disk u pogon i pokušajte ponovno.

Insert bootable media (Umetnite medij za podizanje sustava) — Umetnite disketu, CD ili DVD za podizanje sustava.

Non-system disk error (Pogreška nesistemskog diska) — Izvadite disketu iz disketne jedinice i ponovno uključite računalo.

Not enough memory or resources. Close some programs and try again (Nema dovoljno memorije ili resursa. Zatvorite neke programe i pokušajte ponovo) — Zatvorite sve prozore i otvorite program koji želite koristiti. U nekim slučajevima morat ćete ponovno pokrenuti računalo kako biste vratili resurse računala. U tom slučaju prvo pokrenite program koji želite koristiti.

Operating system not found (Operativni sustav nije pronađen) — Kontaktirajte Dell (pogledajte [Kontaktiranje tvrtke Dell](#)).

Problemi s IEEE 1394 uređajima

 **UPOZORENJE:** Prije rada na unutrašnjosti računala pročitajte sigurnosne upute koje ste dobili s računalom. Dodatne sigurnosne informacije potražite na početnoj stranici za sukladnost sa zakonskim odredbama na www.dell.com/regulatory_compliance.

 **NAPOMENA:** Vaše računalo podržava samo standard IEEE 1394a.

Provjerite je li kabel IEEE 1394 uređaja ispravno umetnut u uređaj i u priključak na računalu

Provjerite je li uređaj IEEE 1394 aktiviran u programu za podizanje sustava — Pogledajte *Tehnološki priručnik za Dell* na vašem računalu ili na support.dell.com.

Provjerite prepoznaje li sustav Windows IEEE 1394 uređaj —

Windows XP:

1. Kliknite na **Start** i kliknite na **Upravljačka ploča**.
2. U odjeljku **Odaberi kategoriju**, kliknite na **Performanse i održavanje** → **Sustav** → **Svojstva sustava** → **Hardver** → **Upravitelj uređaja**.

Windows Vista:

1. Kliknite na **Start**  → **Upravljačka ploča** → **Hardver i zvuk**
2. Kliknite **Upravitelj uređaja**.

Windows prepoznaje uređaj IEEE 1394 ako se uređaj nalazi na popisu.

Ako imate problema s Dell-ovim uređajem IEEE 1394 — Kontaktirajte Dell (pogledajte [Kontaktiranje tvrtke Dell](#)).

Ako imate probleme s uređajem IEEE 1394, čiji proizvođač nije tvrtka Dell — Obratite se proizvođaču IEEE 1394 uređaja.

Problemi s tipkovnicom

 **UPOZORENJE:** Prije rada na unutrašnjosti računala pročitajte sigurnosne upute koje ste dobili s računalom. Dodatne sigurnosne informacije potražite na početnoj stranici za sukladnost sa zakonskim odredbama na www.dell.com/regulatory_compliance.

Provjerite kabel tipkovnice —

1. Provjerite je li kabel za tipkovnicu pravilno priključen na računalo.
1. Ugasite računalo (pogledajte [Prije radova na vašem računalu](#)), ponovno spojite kabel tipkovnice na način prikazan na dijagramu za postavljanje računala i ponovno pokrenite računalo.
1. Provjerite je li kabel oštećen ili zarezan i provjerite ima li na priključku kabela savinutih ili slomljenih nožica. Izvrnajte svinute nožice.
1. Isključite eventualne produžne kabele za tipkovnicu i priključite je izravno na računalo.

Testiranje tipkovnice — Priključite funkcionalnu tipkovnicu na računalo i pokušajte je koristiti.

Pokrenite program za rješavanje hardverskih problema — Pogledajte [Program za Rješavanje problema s hardverom](#).

Problemi s blokiranjem i programskom opremom

 **UPOZORENJE:** Prije rada na unutrašnjosti računala pročitajte sigurnosne upute koje ste dobili s računalom. Dodatne sigurnosne informacije potražite na početnoj stranici za sukladnost sa zakonskim odredbama na www.dell.com/regulatory_compliance.

Računalo se ne pokreće

Provjerite dijagnostičke indikatore — Pogledajte [Svjetla napajanja](#).

Provjerite je li kabel za napajanje čvrsto priključen u računalo i u utičnicu

Računalo prestaje reagirati

 **OPREZ:** Ako se operativni sustav ne može isključiti, **možete izgubiti podatke.**

Isključite računalo — Ako ne dobijete reakciju pritiskom na tipku na tipkovnici ili pomakom miša, pritisnite i držite gumb za napajanje najmanje 8 do 10 sekundi (dok se računalo ne isključi) i zatim ponovno pokrenite računalo.

Program ne odgovara

Zatvorite program —

1. Istovremeno pritisnite <Ctrl><Shift><Esc> za pristup Upravitelju zadataka.
2. Pritisnite karticu **Aplikacije**.
3. Pritisnite za odabir programa koji više ne reagira.
4. Pritisnite **Završi zadatak**.

Program se stalno ruši

 **NAPOMENA:** Većina softvera u svojoj dokumentaciji uključuje i upute za instaliranje na disketi, CD-u ili DVD-u.

Provjerite dokumentaciju softvera — Ako je potrebno deinstalirajte i zatim ponovno instalirajte program.

Program je dizajniran za raniju verziju operativnog sustava Microsoft Windows

Pokrenite čarobnjaka za kompatibilnost programa —

Windows XP:

Čarobnjak za programsku kompatibilnost konfigurira program tako da može raditi u okolini sličnoj onom operativnih sustava koji nisu Windows Vista.

1. Pritisnite **Start** → **Svi programi** → **Pomagala** → **Program Compatibility Wizard (Čarobnjak za programsku kompatibilnost)** → **Next (Dalje)**.
2. Slijedite upute na zaslonu.

Windows Vista:

Čarobnjak za programsku kompatibilnost konfigurira program, pa se pokreće u okolini sličnoj onoj operativnog sustava koji nije Windows Vista.

1. Kliknite na **Start**  → **Kontrolna ploča** → **Programi** → **Koristi stariji program sa ovom verzijom Windowsa**.
2. Na zaslonu dobrodošlice kliknite na **Dalje**.
3. Slijedite upute na zaslonu.

Prikazuje se plavi zaslon

Isključite računalo — Ako ne dobijete reakciju pritiskom na tipku na tipkovnici ili pomakom miša, pritisnite i držite gumb za napajanje najmanje 8 do 10 sekundi (dok se računalo ne isključi), a zatim ponovno pokrenite računalo.

Ostali problemi sa softverom

Informacije o rješavanju problema potražite u dokumentaciji softvera ili se obratite proizvođaču softvera —

1. Provjerite da li je program kompatibilan s operacijskim sustavom koji je instaliran na vašem računalu.
1. Provjerite zadovoljava li vaše računalo minimalne zahtjeve hardvera potrebne za pokretanje softvera. Za informacije pogledajte dokumentaciju softvera.
1. Provjerite da li je program pravilno instaliran i konfiguriran.
1. Provjerite da upravljački programi uređaja nisu u sukobu s programom.
1. Ako je potrebno deinstalirajte i zatim ponovno instalirajte program.

Odmah napravite sigurnosnu kopiju svojih datoteka

Koristite program za skeniranje virusa kako biste provjerili tvrdi disk, diskete, CD-e ili DVD-e

Spremite i zatvorite sve otvorene datoteke ili programe i isključite računalo putem izbornika Start

Problemi s memorijom



UPOZORENJE: Prije rada na unutrašnjosti računala pročitajte sigurnosne upute koje ste dobili s računalom. Dodatne sigurnosne informacije potražite na početnoj stranici za sukladnost sa zakonskim odredbama na www.dell.com/regulatory_compliance.

Ako primite poruku o nedostatnoj memoriji —

1. Spremite i zatvorite sve otvorene datoteke i zatvorite sve otvorene programe koje ne koristite kako biste vidjeli hoće li to riješiti problem.
1. U dokumentaciji softvera potražite minimalne zahtjeve za memoriju. Prema potrebi dogradite memoriju (pogledajte [Ponovno postavljanje ili dodavanje memorijskog modula](#)).
1. Ponovno umetnite memorijske module kako biste provjerili da računalo uspješno komunicira sa memorijom.
1. Pokrenite program Dell Diagnostics (pogledajte [Dell Diagnostics](#)).

Ako se pojave drugi problemi s memorijom —

1. Ponovno postavite memorijske module (pogledajte [Ponovno postavljanje ili dodavanje memorijskog modula](#)).
1. Provjerite da ste slijedili uputstva za instaliranje memorije.
1. Provjerite podržava li Vaše računalo memoriju koju koristite. Za više informacija o vrsti memorije koju podržava vaše računalo potražite u odjeljku, pogledajte dokumentaciju koju ste dobili s računalom.
1. Pokrenite program Dell Diagnostics (pogledajte [Dell Diagnostics](#)).

Problemi sa mišem

 **UPOZORENJE:** Prije rada na unutrašnjosti računala pročitajte sigurnosne upute koje ste dobili s računalom. Dodatne sigurnosne informacije potražite na početnoj stranici za sukladnost sa zakonskim odredbama na www.dell.com/regulatory_compliance.

Provjerite kabel miša —

1. Provjerite je li kabel oštećen ili zarezan i provjerite ima li na priključku kabela savinutih ili slomljenih nožica. Izravnajte svinute nožice.
1. Uklonite eventualne produžne kabele za miš te uključite miš izravno na vaše računalo.
1. Provjerite je li kabel miša priključen na način prikazan na dijagramu za postavljanje računala.

Ponovno pokrenite računalo —

1. Istovremeno pritisnite <Ctrl><Esc> za prikaz izbornika **Start**.
2. Pritisnite <↑>, pritisnite tipke sa strelicama za gore i dolje kako biste označili **Shut down** ili **Turn Off**, a zatim pritisnite <Enter>.
3. Kad se računalo isključi, ponovno spojite kabel miša na način prikazan u dijagramu za postavljanje.
4. Uključite računalo.

Testirajte miš — Priključite funkcionalni miš na računalo i pokušajte ga koristiti.

Provjerite postavke za miš —

Windows XP:

1. Pritisnite **Start** → **Upravljačka ploča** → **Miš**.
2. Prema potrebi prilagodite postavke.

Windows Vista:

1. Pritisnite **Start**  → **Upravljačka ploča** → **Hardver i zvuk** → **Miš**.
2. Prema potrebi prilagodite postavke.

Ponovno instalirajte upravljački program miša — Pogledajte *Tehnološki priručnik za Dell* na vašem računalu ili na support.dell.com.

Pokrenite program za rješavanje hardverskih problema — Pogledajte [Program za Rješavanje problema s hardverom](#).

Problemi s mrežom

 **UPOZORENJE:** Prije rada na unutrašnjosti računala pročitajte sigurnosne upute koje ste dobili s računalom. Dodatne sigurnosne informacije potražite na početnoj stranici za sukladnost sa zakonskim odredbama na www.dell.com/regulatory_compliance.

Provjerite priključak mrežnog kabela — Provjerite je li mrežni kabel umetnut u mrežni konektor na poleđini računala i u mrežnu utičnicu.

Provjerite mrežne indikatore na poleđini računala — Ako svjetlo za ispravnost linije ne svijetli (pogledajte odjeljak „O vašem računalu“ u *Vodiču za postavljanje i brzerereferencu*), nema mrežne komunikacije. Zamijenite mrežni kabel.

Ponovno pokrenite računalo i uspostavite mrežnu vezu

Provjerite postavke mreže — Obratite se administratoru mreže ili osobi koja je postavila Vašu mrežu kako biste provjerili jesu li postavke mreže ispravne te funkcionira li mreža.

Pokrenite program za rješavanje hardverskih problema — Pogledajte [Program za Rješavanje problema s hardverom](#).

Problemi s napajanjem

 **UPOZORENJE:** Prije rada na unutrašnjosti računala pročitajte sigurnosne upute koje ste dobili s računalom. Dodatne sigurnosne informacije potražite na početnoj stranici za sukladnost sa zakonskim odredbama na www.dell.com/regulatory_compliance.

Ako je svjetlo zeleno i računalo ne reagira — Pogledajte [Svjetla napajanja](#).

Ako indikator napajanja treperi zeleno — Računalo je u stanju čekanja. Pritisnite bilo koju tipku na tipkovnici, pomaknite miša ili pritisnite gumb za uključivanje/isključivanje kako biste nastavili s radom.

Ako indikator napajanja ne svijetli — Računalo je isključeno ili nema napajanja.

- 1 Ponovno uključite kabel napajanja u priključak na stražnjem dijelu računala i utičnicu.
- 1 Premostite razdjelnike napajanja, produžne kabele i ostale uređaje za zaštitu kako bi provjerili da li se računalo pravilno uključuje.
- 1 Provjerite jesu li razdjelnici napajanja koji se koriste priključeni u utičnicu i uključeni.
- 1 Provjerite radi li električna utičnica tako da je testirate pomoću drugog uređaja, primjerice svjetiljke.
- 1 Provjerite jesu li glavni kabel napajanja i kabel za prednju ploču čvrsto priključeni na matičnu ploču (pogledajte [Komponente matične ploče](#)).

Ako svjetlo napajanja treperi žuto — Računalo se napaja električnom energijom, ali došlo je do internih poteškoća s napajanjem.

- 1 Provjerite podudara li se odabir napona na prekidaču s naponom koji se koristi na Vašoj lokaciji (ako se primjenjuje).
- 1 Provjerite jesu li sve komponente i kablovi ispravno ugrađeni i priključeni na matičnu ploču (pogledajte [Komponente matične ploče](#)).

Ako indikator napajanja svijetli žuto — Znači da uređaj pogrešno radi ili da postoje nepravilnosti u instalaciji.

- 1 Provjerite je li kabel procesora pravilno priključen na priključak napajanja matične ploče (POWER2) (pogledajte [Komponente matične ploče](#)).
- 1 Izvadite i ponovno ugradite sve memorijske module (pogledajte [Ponovno postavljanje ili dodavanje memorijskog modula](#)).
- 1 Izvadite i zatim ponovno ugradite sve kartice za proširenje, uključujući i grafičke kartice (pogledajte [Kartice](#)).

Odstranite sve smetnje — Neki od mogućih uzroka smetnji su:

- 1 Napajanje, tipkovnica i produžni kabele za miša.
- 1 Previše uređaja priključenih na jedan razdjelnik.
- 1 Više električnih razdjelnika priključenih na jednu utičnicu.

Problemi s pisačem

 **UPOZORENJE:** Prije rada na unutrašnjosti računala pročitajte sigurnosne upute koje ste dobili s računalom. Dodatne sigurnosne informacije potražite na početnoj stranici za sukladnost sa zakonskim odredbama na www.dell.com/regulatory_compliance.

 **NAPOMENA:** Ukoliko vam je potrebna tehnička pomoć za pisač, obratite se proizvođaču pisača.

Provjerite dokumentaciju pisača — Informacije o postavljanju i rješavanju problema potražite u dokumentaciji pisača.

Provjerite je li pisač uključen

Provjerite priključke kabela pisača —

- 1 Informacije o priključku kabela potražite u dokumentaciji pisača.
- 1 Provjerite jesu li kablovi pisača ispravno priključeni na pisač i računalo.

Ispitajte zidnu utičnicu — Provjerite radi li električna utičnica tako da je testirate pomoću drugog uređaja, primjerice svjetiljke.

Provjerite prepoznaje li sustav Windows pisač —

Windows XP:

1. Kliknite na **Start** → **Upravljačka ploča** → **Pisači i drugi hardver** → **Pregled instaliranih pisača ili faks-pisača**.
2. Ako je pisač na popisu, desnom tipkom miša pritisnite ikonu pisača.
3. Pritisnite **Svojstva** → **Priključci**. Za paralelni pisač, provjerite je li postavka **Print to the following port(s)**: (Ispiši na sljedeći ulaz) postavljena na **LPT1 (Ulaz za pisač)**. Za USB pisač, provjerite je li postavka **Print to the following port(s)**: (Ispiši na sljedeći ulaz) postavljena na **USB**.

Windows Vista:

1. Pritisnite **Start**  → **Upravljačka ploča** → **Hardver i zvuk** → **Pisač**.
2. Ako je pisač na popisu, desnom tipkom miša pritisnite ikonu pisača.
3. Kliknite na **Properties (Svojstva)** i kliknite na **Ports (Ulazi)**.
4. Prema potrebi prilagodite postavke.

Ponovno instalirajte upravljački program pisača — Informacije o ponovnoj instalaciji upravljačkog programa pisača potražite u dokumentaciji pisača.

Problemi sa skenerom

 **UPOZORENJE:** Prije rada na unutrašnjosti računala pročitajte sigurnosne upute koje ste dobili s računalom. Dodatne sigurnosne informacije potražite na početnoj stranici za sukladnost sa zakonskim odredbama na www.dell.com/regulatory_compliance.

 **NAPOMENA:** Ako vam je potrebna tehnička podrška za skener, obratite se proizvođaču skenera.

Provjerite dokumentaciju skenera — Informacije o postavljanju i rješavanju problema potražite u dokumentaciji skenera.

Otključajte skener — Provjerite je li skener otključan (ako se na skeneru nalazi gumb za zaključavanje ili blokada).

Ponovno pokrenite računalo i pokušajte raditi sa skenerom

Provjerite priključke kabela —

1. Informacije o priključcima kabela potražite u dokumentaciji skenera.
1. Provjerite jesu li kabeli skenera ispravno priključeni na skener i računalo.

Provjerite prepoznaje li sustav Microsoft Windows skener —

Windows XP:

1. Kliknite na **Start** → **Upravljačka ploča** → **Pisači i drugi hardver** → **Skeneri i kamere**.
2. Ako se vaš skener nalazi na popisu, sustav Windows ga prepoznaje.

Windows Vista:

1. Pritisnite **Start**  → **Upravljačka ploča** → **Hardver i zvuk** → **Skeneri i kamere**.
2. Ako se skener nalazi na popisu, sustav Windows ga prepoznaje.

Ponovno instalirajte upravljački program skenera — Upute potražite u dokumentaciji skenera.

Problemi sa zvukom i zvučnicima

 **UPOZORENJE:** Prije rada na unutrašnjosti računala pročitajte sigurnosne upute koje ste dobili s računalom. Dodatne sigurnosne informacije potražite na početnoj stranici za sukladnost sa zakonskim odredbama na www.dell.com/regulatory_compliance.

Nema zvuka iz zvučnika

 **NAPOMENA:** Kontrola za glasnoću u MP3 i drugim medijskim playerima ne podudara se s postavkom za glasnoću u sustavu Windows. Uvijek provjerite je li glasnoća na uređaju za pokretanje medija bila utišana ili isključena.

Provjerite priključke kabela zvučnika — Provjerite jesu li zvučnici spojeni na Vaše računalo kao što je prikazano na dijagramu za postavljanje zvučnika. Ako ste kupili zvučnu karticu, provjerite jesu li zvučnici spojeni na zvučnu karticu.

Provjerite jesu li uključeni subwoofer i zvučnici — Pogledajte dijagram za postavljanje koji je isporučen sa zvučnicima. Ukoliko zvučnici imaju kontrolu glasnoće, podesite glasnoću, bas ili visinu kako biste eliminirali distorziju.

Podesite kontrolu glasnoće u sustavu Windows — Pritisnite ili dva puta pritisnite ikonu zvučnika u donjem desnom kutu vašeg zaslona. Provjerite je li zvuk pojačan i nije li odabrana opcija za njegovo utišavanje.

Isključite slušalice iz priključka za slušalice — Zvuk iz zvučnika se automatski onemogućuje kad se slušalice uključe u konektor za slušalice.

Ispitajte zidnu utičnicu — Provjerite radi li električna utičnica tako da je testirate pomoću drugog uređaja, primjerice svjetiljke.

Uklonite moguće smetnje — Isključite obližnje ventilatore, fluorescentna svjetla ili halogene svjetiljke koje bi mogle uzrokovati smetnje.

Pokrenite program za dijagnostiku zvučnika

Ponovno instalirajte upravljački program za zvuk — Pogledajte *Tehnološki priručnik za Dell* na vašem računalu ili na support.dell.com.

Pokrenite program za rješavanje hardverskih problema — Pogledajte [Program za Rješavanje problema s hardverom](#).

Nema zvuka iz slušalica

Provjerite priključke kabela slušalica — Uvjerite se da je kabel za slušalice pravilno priključen u priključak za slušalice (pogledajte [Pogled u unutrašnjost računala](#)).

Podesite kontrolu glasnoće u sustavu Windows — Pritisnite ili dva puta pritisnite ikonu zvučnika u donjem desnom kutu vašeg zaslona. Provjerite je li zvuk pojačan i nije li odabrana opcija za njegovo utišavanje.

Problemi s videom i monitorom

 **UPOZORENJE:** Prije rada na unutrašnjosti računala pročitajte sigurnosne upute koje ste dobili s računalom. Dodatne sigurnosne informacije potražite na početnoj stranici za sukladnost sa zakonskim odredbama na www.dell.com/regulatory_compliance.

 **OPREZ:** Ako ste uz računalo dobili instaliranu PCI grafičku karticu, ne morate je vaditi prilikom instaliranja dodatnih grafičkih kartica; međutim, kartica će vam biti potrebna za rješavanje problema. Ako izvadite karticu, pohranite je na sigurno mjesto. Više informacija o svojoj grafičkoj kartici potražite na support.dell.com.

Zaslon je prazan

 **NAPOMENA:** Opis postupaka za rješavanje problema potražite u dokumentaciji monitora.

Sa zaslona je teško čitati

Provjerite priključke kabela zaslona. —

- 1 Provjerite je li kabel monitora spojen na odgovarajuću grafičku karticu (ako u svom računalu imate dvije grafičke kartice).
- 1 Ako koristite dodatni DVI-VGA adapter, provjerite je li adapter ispravno spojen na grafičku karticu i monitor.
- 1 Provjerite je li kabel monitora priključen na način prikazan u dijagramu za postavljanje računala.
- 1 Isključite eventualne produžne kabele za monitor i priključite ga izravno na računalo.
- 1 Zamijenite kabele za napajanje računala i monitora kako biste provjerili je li kabel za napajanje monitora ispravan.
- 1 Provjerite ima li na priključcima savinutih ili slomljenih nožica (normalno je da na priključku monitora neke nožice nedostaju).

Provjerite indikator napajanja monitora —

- 1 Ako indikator napajanja svijetli ili treperi, monitor je pod naponom.
- 1 Ako je indikator napajanja isključen, pritisnite gumb kako biste bili sigurni da je monitor uključen.
- 1 Ako indikator napajanja treperi, pritisnite tipku na tipkovnici ili pomaknite miša kako biste nastavili s normalnim radom.

Ispitajte zidnu utičnicu — Provjerite radi li električna utičnica tako da je testirate pomoću drugog uređaja, primjerice svjetiljke.

Provjerite dijagnostičke indikatore — Pogledajte [Svjetla napajanja](#).

Provjerite postavke monitora — Upute o podešavanju kontrasta i svjetline, poništavanju efekta magnetizacije (demagnetizaciji) monitora i pokretanju samotestiranja monitora potražite u dokumentaciji monitora.

Udaljite subwoofer od monitora — Ako vaš sustav sa zvučnicima sadržava i subwoofere, provjerite ako su subwooferi udaljeni do ekrana barem 60cm od ekrana.

Udaljite monitor od vanjskih izvora napajanja — Ventilatori, fluorescentna svjetla, halogene svjetiljke i ostali električni uređaji mogu uzrokovati *drhtavu* sliku na zaslonu. Isključite obližnje uređaje koji bi mogli uzrokovati smetnje.

Zakrenite monitor kako biste eliminirali sunčev odsjaj i moguće smetnje

Podesite postavke prikaza u sustavu Windows —

Windows XP:

1. Kliknite na **Start** → **Upravljačka ploča** → **Izgled i teme**.
2. Kliknite na područje koje želite promijeniti ili kliknite na ikonu **Prikaz**.
3. Isprobajte različite postavke za **Kvalitetu boje** i **Razlučivost zaslona**.

Windows Vista:

1. Pritisnite **Start**  → **Upravljačka ploča** → **Hardver i zvuk** → **Prilagodba** → **Postavke prikaza**.
2. Prema potrebi podesite postavke za **Razlučivost** i **Boje**.

Kvaliteta 3D slike je loša

Provjerite postavke monitora — Upute o podešavanju kontrasta i svjetline, poništavanju efekta magnetizacije (demagnetizaciji) monitora i pokretanju samotestiranja monitora potražite u dokumentaciji monitora.

Samo dio zaslona je čitljiv

Priključite drugi monitor —

1. Isključite računalo i priključite drugi monitor na računalo.
2. Uključite računalo i monitor i podesite kontrole za jasnoću i kontrast monitora.

Ako drugi monitor radi, zaslon originalnog računala je možda u kvaru. Kontaktirajte Dell (pogledajte [Kontaktiranje tvrtke Dell](#)).

Usluga tehničkog ažuriranja tvrtke Dell

Usluga tehničkog ažuriranja tvrtke Dell pruža proaktivno obavješćivanje putem e-pošte o ažuriranjima softvera i hardvera za vaše računalo. Usluga je besplatna i može se prilagoditi prema sadržaju, formatu i tome koliko često želite primati obavijesti.

Kako biste se prijavili za Uslugu tehničkog ažuriranja tvrtke Dell, idite na support.dell.com/technicalupdate.

Dell Uslužni program za podršku

Uslužni program Dell Support instaliran je na vaše računalo i dostupan je iz ikone Dell Support  na alatnoj traci ili pomoću gumba **Start**. Ovaj uslužni program za podršku koristite za informacije o samostalnoj podršci, ažuriranjima softvera i skeniranju zdravlja vaše računalne okoline.

Pristup uslužnom programu Dell Support

Uslužnom programu Dell Support pristupite iz ikone  Dell Support na alatnoj traci ili iz izbornika **Start**.

Ako se ikona Dell Support ne prikaže na vašoj alatnoj traci:

1. Kliknite na **Start** → **Svi programi** → **Dell Support (Dell podrška)** → **Dell Support Settings (Postavke Dell podrške)**.
2. Provjerite je li označena opcija **Show icon on the taskbar** (Prikaži ikonu na alatnoj traci).

 **NAPOMENA:** Ako uslužni program Dell Support nije dostupan s izbornika **Start**, preuzmite softver s web-mjesta program Dell Support na support.dell.com.

Uslužni program Dell Support prilagođen je vašoj računalnoj okolini.

Ikona  na alatnoj traci funkcionira drugačije ako je kliknete jednom, dvaput ili desnom tipkom miša.

Klikanje ikone Dell Support

Ikonu  kliknite jednom ili desnom tipkom miša kako biste izvršili sljedeće zadatke:

- 1 Provjera vaše računalne okoline.
- 1 Pregled postavki uslužnog programa Dell Support.
- 1 Pristup datoteci za pomoć za uslužni program Dell Support.
- 1 Pregled često postavljanih pitanja.
- 1 Informacije o uslužnom programu Dell Support.
- 1 Isključivanje uslužnog programa Dell Support.

Dvostruki klik ikone Dell Support

Dvaput kliknite na ikonu  kako biste ručno provjerili svoju računalnu okolinu, pregledali često postavljana pitanja, pristupili datoteci za pomoć za uslužni program Dell Support i pregledali postavke za Dell Support.

Za više informacija o uslužnom programu Dell Support kliknite na oznaku (?) na vrhu zaslona **Dell Support**.

[Povratak na Stranicu sa sadržajem](#)